

Spännare för T-spår

Artikelbeskrivning/produktbilder

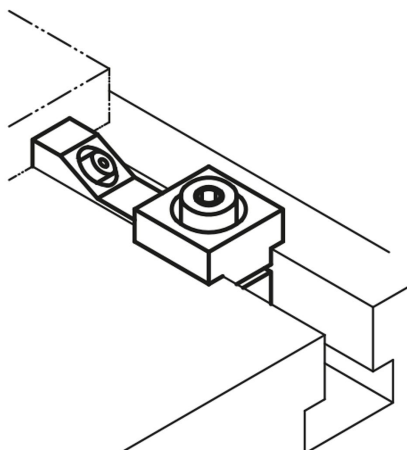

Beskrivning

Material:

Stål.

Utförande:

Härdat och brunerat.

Anmärkning:

Med dessa platta spännare kan man spänna fast extra låga arbetsstycken. Genom spännbackarnas kilverkan trycks arbetsstycket fast ordentligt och säkert mot maskinbordet. "H1" och "H3" vid maximalt T-spår djup enligt DIN 650. För att få ännu lägre spännhöjder vid minimalt spår djup kan man slipa ner spännstycket med måttet H3.

Spännkrafterna F och F1 nås vid optimal utformning och användning av fästskruvarnas maximala åtdragningsmoment.

Levereras parvis.

Leveransomfattning:

- 2x platta spännare för T-spår.
- 2x fästskruvar DIN EN ISO 4762.
- 2x insexnycklar ISO 2936.

Ritningar

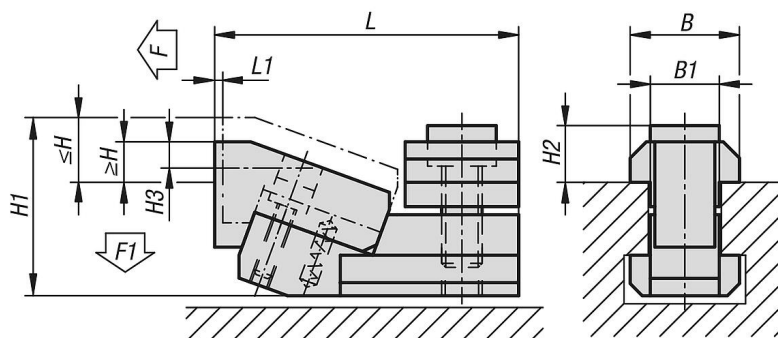

Artikelöversikt

T-spårspännare för T-spår

Beställningsnr.	Spårbredd	B	B1	H	H	H1	H2	H3	L	L1	F	F1	Typ av förpackning
				min.	max.						kN	kN	
K1230.122	12	18	12	2,5	13,5	31	11	5	52	1,8	5	0,6	1 styck = 1 par
K1230.142	14	22	14	1,5	13,5	34	11	5	55	1,8	5,5	0,7	1 styck = 1 par
K1230.162	16	25	16	2,5	17	41	15	6	68	2,5	8	0,9	1 styck = 1 par
K1230.182	18	28	18	1,5	16	43	15	6	71	2,5	9	1	1 styck = 1 par
K1230.222	22	35	22	4,5	21,5	53	20	9	89	3	16	1,9	1 styck = 1 par

