

Centrerande spännare stål, rund

Artikelbeskrivning/produktbilder



Beskrivning

Material:

Centrerande spännare i seghärdat stål.
Fjäder i rostfritt stål.

Utförande:

Centrerande spännare härdad (47-53 HRC) och brunerad.
Blank fjäder.

Anmärkning:

Med centrerande spännare kan ett arbetsstycke centreras och spännas fast i hålet.

När spännaren spänns verkar kraften punktuellt mot hålets vägg.

Ritningsinformation:

Måttet H1 gäller höjden vid D min.

1) Cylinderskruv

Ritningar

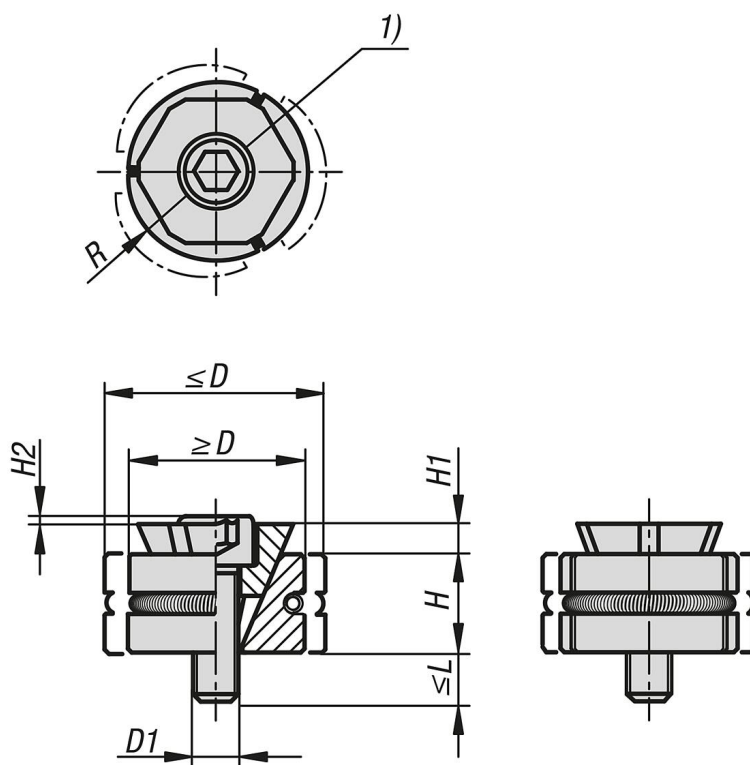

Centrerande spännare stål, rund

Ritningar

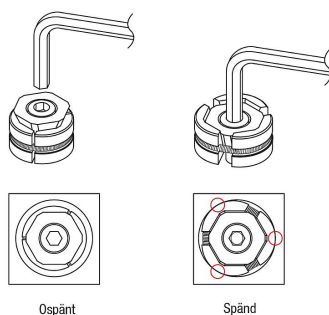

Meddelande:
Under spänningsförändring fungerar spännkraften punktuellt mot bormingsväggen.

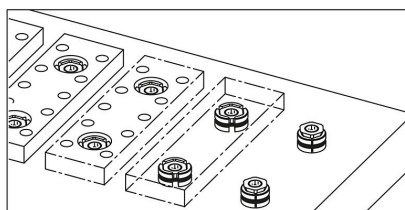

Arbetsstycke

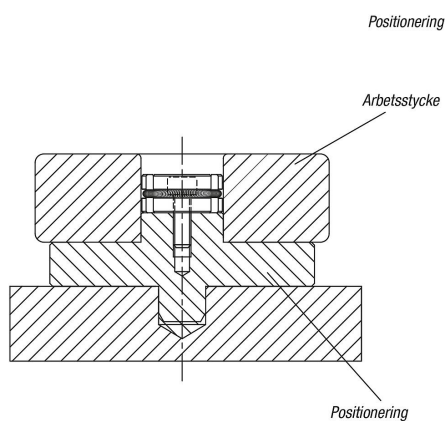

Artikelöversikt

Centrerande spännare stål, rund

Beställningsnr.	D min.	D max.	D1	L max.	H	H1	H2	R	Åtdragnings- moment max. Nm	Spännkraft kN
K1965.04024	19,5	24	M4x12	9,4	9	2,5	0,5	9,5	3,2	2
K1965.06029	23,5	29	M6x18	13	13	4	0,5	11,5	10,5	5
K1965.08036	28,5	36	M8x25	19	17	5,5	0,5	14	25	9

