

Arbetsstycksanslag för universalspännsystem

Artikelbeskrivning/produktbilder



Beskrivning

Material:
Seghärdat stål.

Utförande:
Seghärdat och de plana ytorna slipade (HRC 32).

Anmärkning:
Med arbetsstycksanslaget för universalspännsystem kan man positionera arbetsstyckena på sidan.

Användning:
Anslaget kan monteras på sidan av fästbackarnas båda ytor.

Fördelar:
Kan ställas in flexibelt med det avlånga hålet.

Ritningar

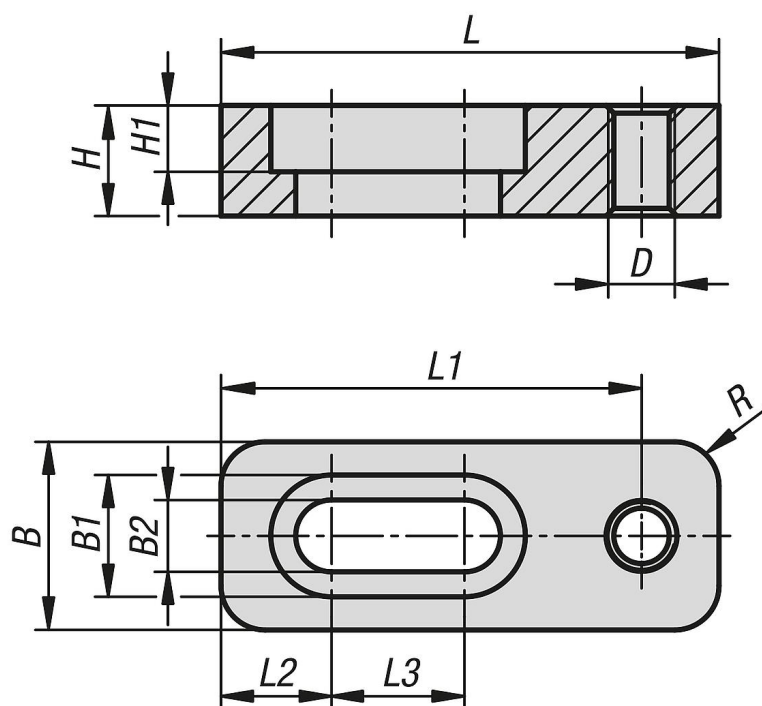

Artikelöversikt

Arbetsstycksanslag för universalspännsystem

Beställningsnr.	passar till systembredd	L	B	H	L1	L2	L3	B1	B2	H1	R	D Innergånga
K1755.05045	50	45	17	10	38	10	12	11	6,5	6	4	M6
K1755.07250	72	50	17	10	43	10	12	11	6,5	6	4	M6
K1755.10055	100	55	25	15	45	11,5	16	14	9	8,5	5	M8

