

Spännjärnsset för universalspännsystem

Artikelbeskrivning/produktbilder

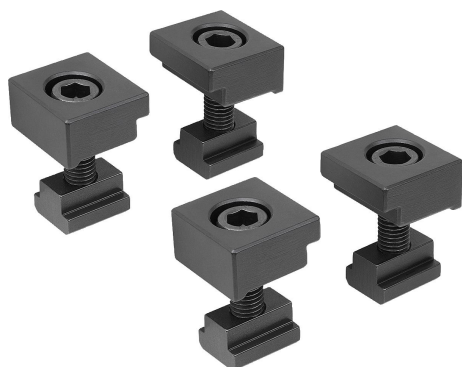

Beskrivning

Material:
Seghärdat stål.

Utförande:
Seghärdat. Slipade stödytor (HRC 32).

Anmärkning:
Med spännjärnssetet kan man spänna fast spännskenorna i valfri position på maskinbordet.

Användning:
Spännjärnssetet förs in i T-spåret på maskinbordet och skjuts fram till önskad position på spännskenan. Fästs med cylinderskruv.

Fördelar:
Spännjärnssetet kan dessutom användas för andra fastsättningstyper i universalspännsystemen.

Leveransomfattning:
4 st spännjärn.
4 st cylinderskruvar med insexkant enl. DIN 912.
4 st muttrar för T-spår DIN 508.

Ritningar

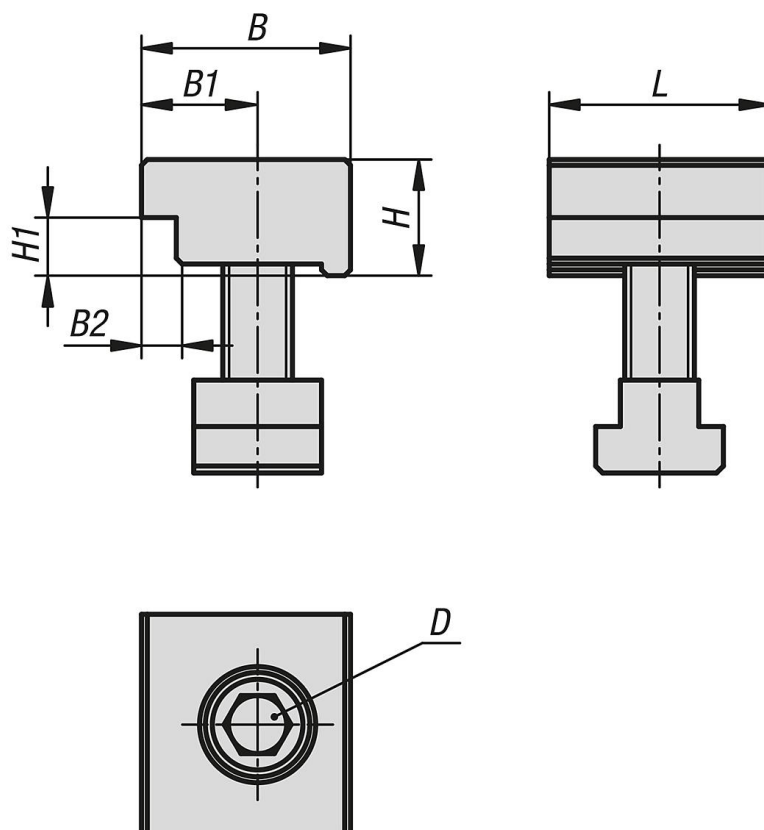

Spännjärnsset för universalspännsystem

Artikelöversikt

Spännjärnsset för universalspännsystem

Beställningsnr.	passar till systembredd	L	B	H	B1	B2	H1	D för skruv DIN 912	Spårbredd
K1757.05012	50	38	36	20	20	6	10	M12	14
K1757.07216	72/100	40	50	28	27	8	14	M16	18