

T-spårmuttrar för kilspännare

Artikelbeskrivning/produktbilder

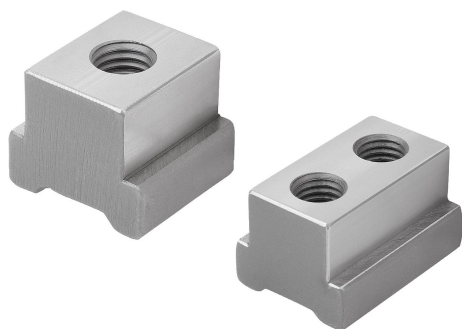

Beskrivning

Material:
Seghärdat stål.

Utförande:
Seghärdat. Slipade styrtor (HRC 38).

Anmärkning:
T-spårmuttrarna är avstämda mot universalspännsystemet.
Form A/C används för de fasta anslagen.
Form B är avstämmd för manövrering av kilspännsegmentens spännkil.

Användning:
T-spårmuttrarna skjuts in i spännskenan till önskad position.
Med cylinderskruven skruvas T-spårmuttrarna fast i de fasta anslagen och kilspännssegmenten.

Fördelar:
Form A/C ger mycket litet styrspele för T-spårmuttrarna i spännskenorna, så att de fasta anslagen även styrs i sidled.

Ritningar

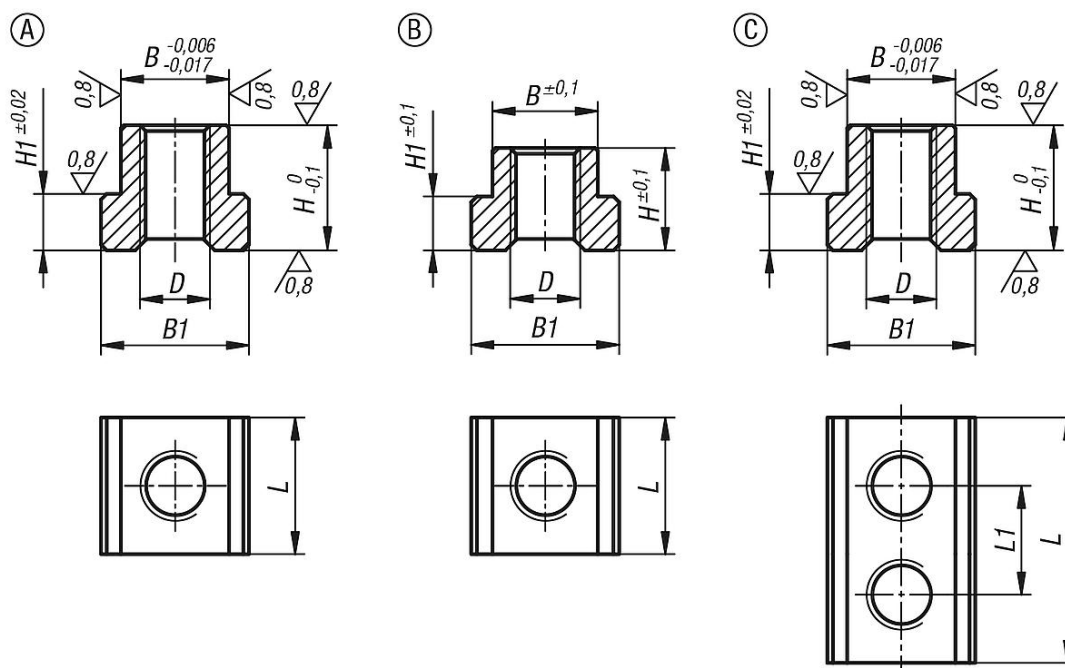

Artikelöversikt

T-spårmuttrar för kilspännare

Beställningsnr.	passar till systembredd	Passar till	Form	L	L1	B	H	B1	H1	D Innergånga
K1758.05010241	50	fast back ensidiga	A	24	-	19	22	26	9,95	M10
K1758.05010361	50	fast back dubbelsidiga	C	36	18	19	22	26	9,95	M10
K1758.05012241	50	kilspännsegment med fast back	A	24	-	19	22	26	9,95	M12
K1758.05012262	50	dubbelsidiga kilspännsegment	B	26	-	18,5	18	26	9,5	M12

