

Korta spännskenor för universalspännsystem

Artikelbeskrivning/produktbilder

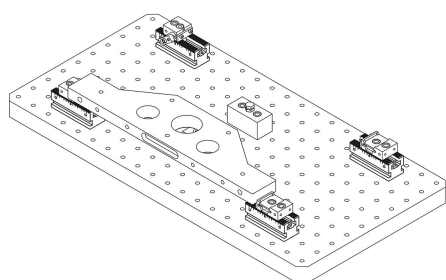
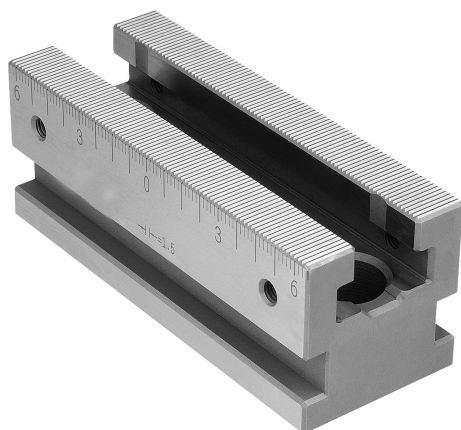

Beskrivning

Material:

Verktysstål.

Utförande:

Härdade och slipade (HRC 55 ±2).

Anmärkning:

Spännskenorna kan fästas via olika gränssnitt.

1. Spänkant på sidan för spännjärnsset. Spännjärn kan fästas i valfritt läge.
2. Genomgående hål för cylinderskruvar enligt DIN
3. Ett riktspår med 18H7 för bord med T-spår.
4. Passhål Ø12F7 och Ø16F7 för rastersystem med hålavstånd på 50 mm.

Användning:

De korta spännskenorna kan användas till fastspänning på ställen där det är ont om plats. Tack vare precisionskuggningen kan de fasta backarna placeras mycket exakt. Genom skalan på sidan av spännskenorna kan de fasta backarnas alla positioner dokumenteras och ställas in identiskt vid upprepade arbeten. Anslag kan monteras i gänghålen på sidorna.

Fördelar:

Kan användas universellt och flexibelt.

Det går även att spänna mer flexibelt i olika situationer tack vare korta spännskenor.

Korta spännskenor för universalspännsystem

Ritningar

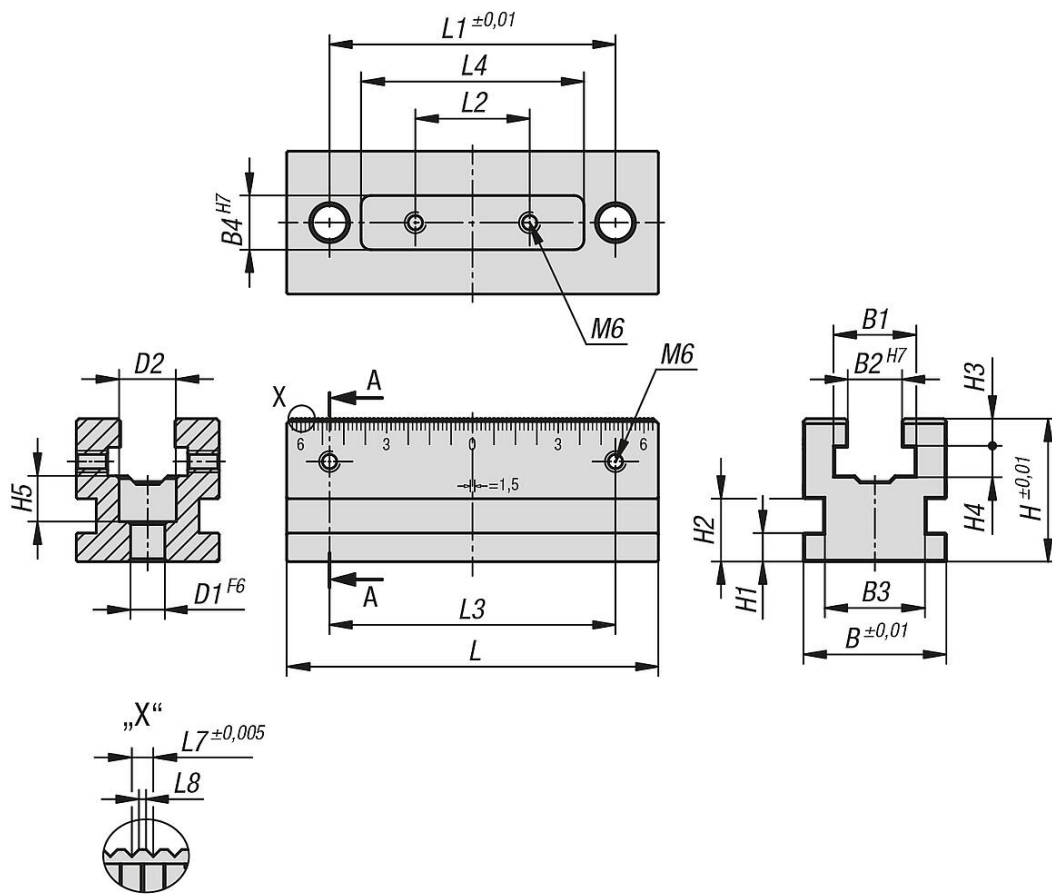

Artikelöversikt

Korta spännskenor för universalspännsystem

| Beställningsnr. | passar till systembredd | L | B | H | L1 | L2 | L3 | L4 | L7 | L8 | B1 | B2 | B3 | B4 | H1 | H2 | H3 | H4 | H5 | D1 | D2 |
|-----------------|-------------------------|-----|----|----|-----|----|-----|----|-----|-----|----|----|----|----|----|----|----|----|----|----|----|
| K1747.050130 | 50 | 130 | 50 | 50 | 100 | 40 | 100 | 77 | 1,5 | 0,5 | 28 | 19 | 36 | 18 | 10 | 22 | 10 | 10 | 16 | 12 | 20 |