

Påbyggnadsbackar med arbetsmån för fästbackar DS och ES

Artikelbeskrivning/produktbilder

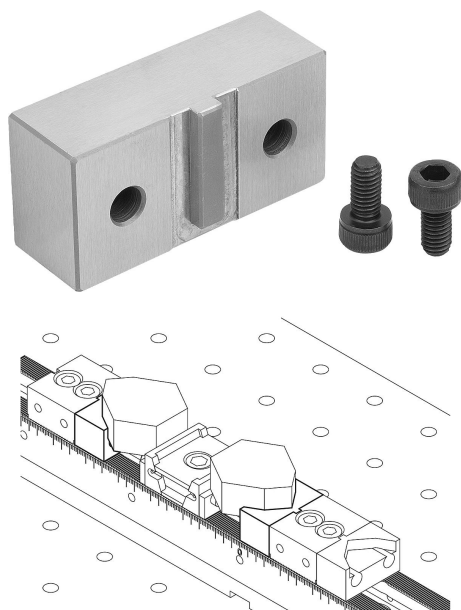

Beskrivning

Material:
Verktysstål.

Utförande:
Seghärdat (HRC32).

Anmärkning:
Påbyggnadsbackar används för inarbetning av kundspecifika konturer på arbetsstycken.

Användning:
Påbyggnadsbackarna skruvas fast på de fasta anslagen ES och DS.

Fördelar:
Bearbetade påbyggnadsbackar kan återanvändas för senare serier.

Ritningar

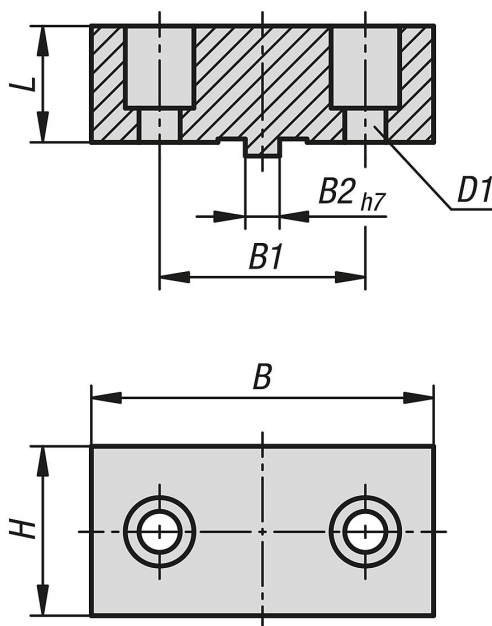

Artikelöversikt

Påbyggnadsbackar med arbetsmån för fästbackar DS och ES

Beställningsnr.	passar till systembredd	L	B	H	B1	B2	D1 för skruv DIN 912
K1753.05017	50	17	50	25	30	5	M5
K1753.05027	50	27	80	25	30	5	M5

