

Lås- och spännhandtag i stål med stjärnvred i plast och optisk låsindikering

Artikelbeskrivning/produktbilder



Beskrivning

Produktbeskrivning:

Lås- och spännhandtaget kan användas för att positionera, säkra och spänna fast diverse justerelement med bara en produkt. Låsningen kan ske formlutande med bult och fastspänningen kraftslutande med hylsan. Är det inte helt låst med låsstiftet så visas detta genom att signalknappen sticker ut.

Material:

Stjärnvred termoplast svartgrå.

Signalknapp termoplast röd.

Gängad hylsa 1.0718.

Låsstift i rostfritt stål 1.4305.

Utförande:

Förzinkat stål eller rostfritt stål, blankt.

Fördelar:

Optisk visning av låsfunktionen.

Lås och spänn med samma produkt.

Ergonomiskt stjärnvred.

På begäran:

Specialutföranden.

Tillbehör:

Sexkantmuttrar, låg form, DIN 439

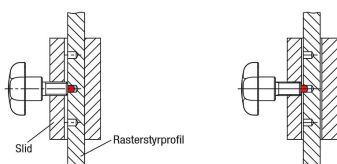

- Låsstiftet ihakat
- Rasterstyrprofilen fastspänd
- Spärrsliden spärrad och speelfritt fast via den gängade hylsan

- Låsstiftet ihakat
- Fästet lossat
- Spärrsliden spärrad, men inte speelfritt

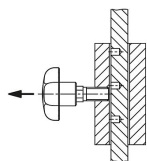

- Spärr- och spännhandtaget åtdraget
- Låsstiftet ej ihakat
- Fästet lossat
- Spärrsliden kan flyttas

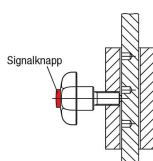

- Spärr- och spännhandtaget ej åtdraget
- Låsstiftet ej ihakat
- Fästet lossat
- Signalknappen sticker ut
- Spärrsliden kan flyttas vidare till nästa läge

Ritningar

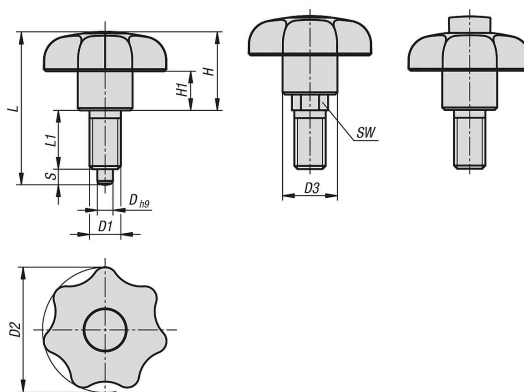

Lås- och spännhandtag i stål med stjärnvred i plast och optisk låsindikering

Artikelöversikt

Lås- och spännhandtag med optisk låsindikering

Beställningsnr.	D	D1	D2	D3	H	H1	L	L1	Slag S	SW
K1583.108040	4	M8	32	14	20	10	39	15	4	8
K1583.210050	5	M10	40	18	24,9	13	46,9	17	5	10
K1583.312060	6	M12	50	22	32	17	58	20	6	12
K1583.416080	8	M16	63	26	40,3	21	74,3	26	8	16
K1583.108041	4	M8x1	32	14	20	10	39	15	4	8
K1583.210051	5	M10x1	40	18	24,9	13	46,9	17	5	10
K1583.312061	6	M12x1,5	50	22	32	17	58	20	6	12
K1583.416081	8	M16x1,5	63	26	40,3	21	74,3	26	8	16