

Tekniska anvisningar för centreringsenhet

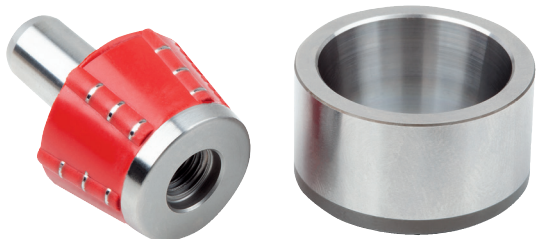

Funktionsbeskrivning

- 1) Vid fogning av plattor utrustade med en centreringsenhet skjuts konan in i bussningen.
- 2) Då läggs konans kulor an lätt mot bussningen, varvid de båda plattorna ännu inte ligger plant mot varandra.
- 3) Genom den neddragande kraften (F) trycks precisionskulorna in i konans yta och de två plattornas stödytor riktas mot varandra. Då deformeras bussningens och konans mantelytor elastiskt i precisionskulornas område. Mantelytorna på de två konorna har samma hårdhet överallt. På grund av kraftbalansen strävar konan alltid mot bussningens centrum. Genom denna centrering positioneras komponenten alltid exakt och precist i axeln.

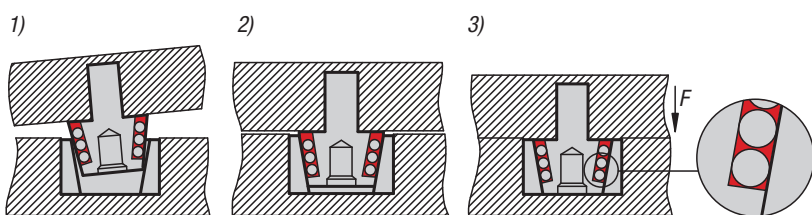

- Temperaturskillnader på upp till 30 K kan kompenseras
- Gummit blir inte sprött och är inte känsligt för smuts och spån
- Intryckta spån är ofarligt för systemet
- Använd inte kylsmörjmedel som innehåller estrar eller är polära
- Vid byte av bussningen behövs en underskäring för att få bort den

Centreringsenheten i detalj

Beteckning	
1 Kona	
2 Bussning	
3 Ansättningsdiameter för enkel montering	
4 Fasning för enkel montering	
5 Gummi för positionering av precisionskulorna	
6 Precisionskulor som centrerar	
7 Gänga för avdragning	
8 Spår för planparallell montering av konan	
9 Fasning för enkel montering	

Monteringsmått

Bussning

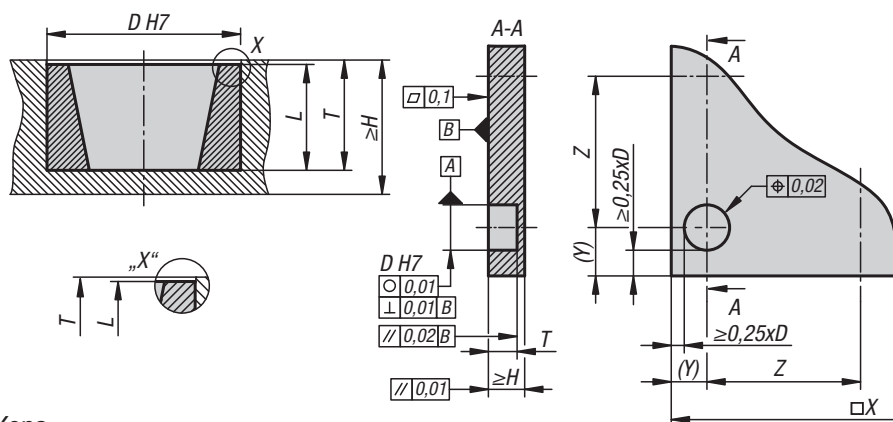

Kona

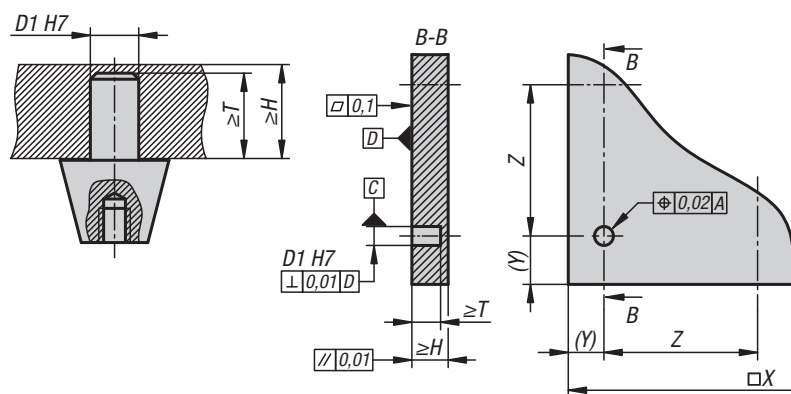

Komponent	Bussning		Kona	
	1	3	1	3
Storlek				
D (hål diameter)	16 ^{H7}	32 ^{H7}		
L (bussningens längd)	8,5	17,5		
T (hål djup)	9-0,1	18-0,1		
≥H (plattans tjocklek)	12,5	25		
D1 (hål diameter)			6 ^{H7}	10 ^{H7}
≥T (hål djup)			9	18
≥H (plattans tjocklek)			12	21

För att få bästa möjliga inriktning av de båda komponenterna ska centreringseheterna placeras så långt från varandra som möjligt.

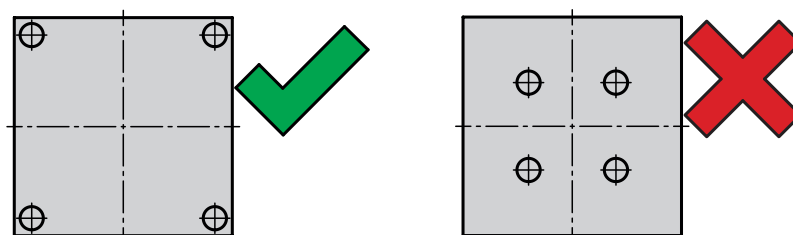

Neddragande minimikraft genom indragningsmekanismen (t.ex. skruvförband)

Storlek	1		3	
Antal centreringseheter	1	4	1	4
Neddragande minimikraft (kN)	1,5	6	2,5	10

Indragningsmekanismens neddragande kraft måste tas upp av komponenterna eftersom centreringseheterna endast är avsedda för att centrera, inte att ta upp kraft. När den neddragande minimikraften inverkar uppstår friktion mellan de båda komponenterna så att centreringseheterna förblir fria från tvärkrafter.

- Den maximala användningstemperaturen är +80 °C
- I regel pressas bussningen in i bottenplattan och konan i den utbytbara plattan eller komponenten
- Den maximala förskjutningen mot mittaxeln för bussningen och konan får inte vara >3 mm vid fogningen

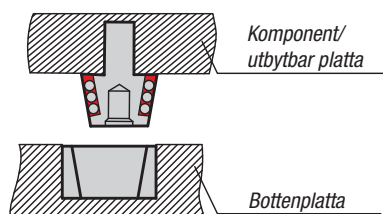

Särskilda egenskaper vid horisontell montering

Samma monteringsmått som vid vertikal montering gäller. Eftersom komponenterna tar upp tvärkrafterna som alstras av den neddragande kraften i spänt tillstånd är centreringseheterna fria från tvärkrafter. Vid plattbyte eller när komponenter fogas får centreringseheterna endast belastas med följande tvärkrafter:

Storlek	1		3	
Antal centreringseheter	1	4	1	4
Tvärkraft F_{max} (N)	35		250	

