

Positioneringsbussningar i stål för centreringsenheter

Artikelbeskrivning/produktbilder



Beskrivning

Material:

Stål.

Utförande:

Härdat och slipat.

Anmärkning:

Positioneringsbussningen passar positionskonan.

Temperaturområde:

max. +80 °C.



Positioneringsbussningar i stål för centreringsenheter

Artikelbeskrivning/produktbilder

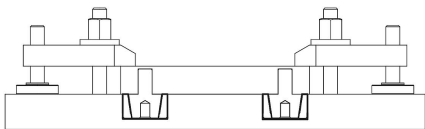
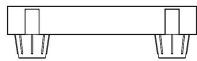

Positioneringsbussningar i stål för centreringsenheter

Ritningar

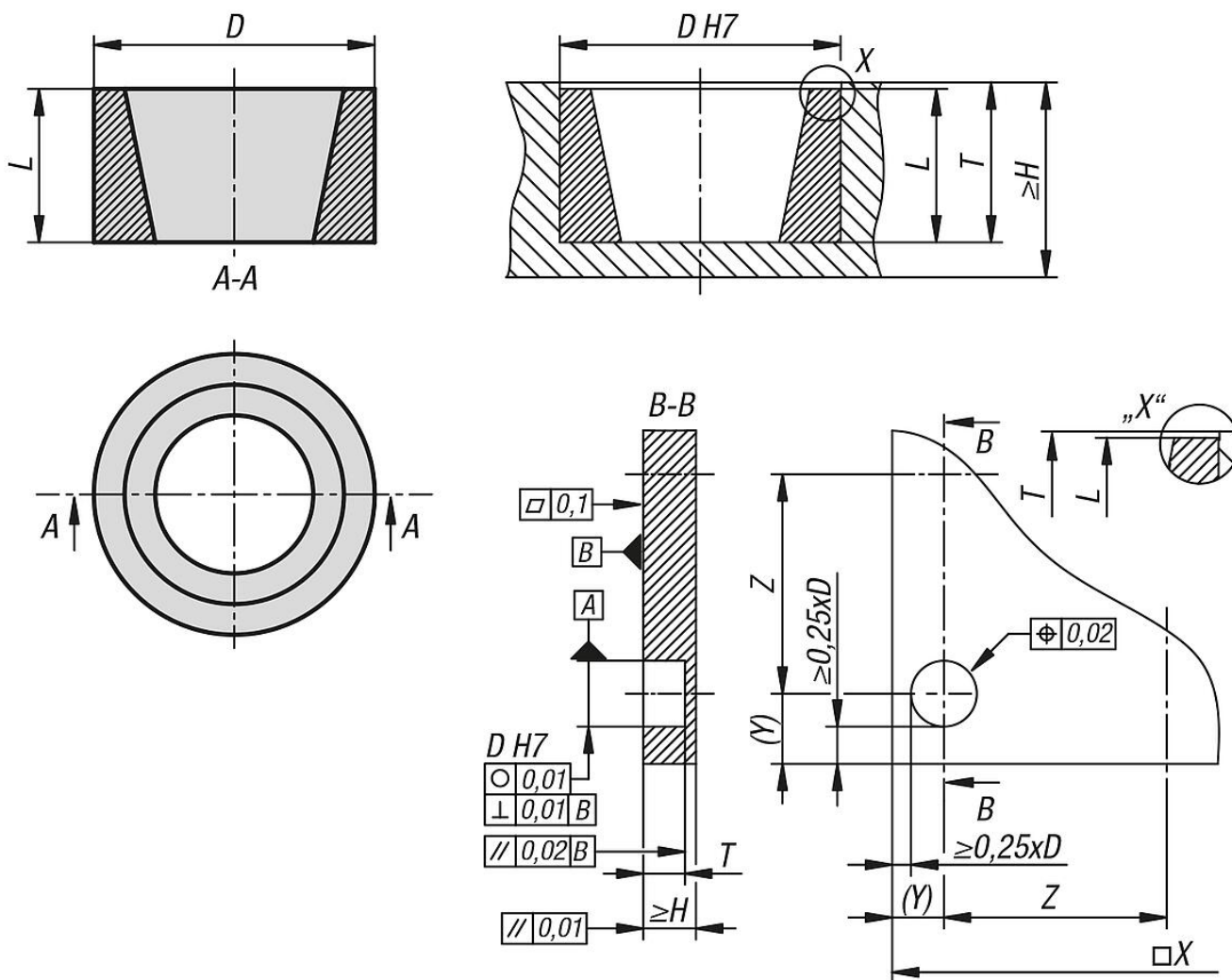

Artikelöversikt

Centreringsenhetens bussning

Beställningsnr.	Storlek	D	H min.	L max.	T	för artikelnummer
K1628.1	1	16	12,5	8,5	9-0,1	K1627.1
K1628.3	3	32	25	17,5	18-0,1	K1627.3