



### Beskrivning

**Material:**

Stål.

**Utförande:**

Sätthärdat, brunerat och slipat.

**Anmärkning:**

Spännhöjden kan ökas med höjdcylindrarna K0018 och, vid K1231.12 till K1231.14 samt vid K1231.22 till K1231.24, minskas med pendelstöden K0282.

Fördelarna med dessa spännare:

- Snabb manuell fastspänning med gängad spindel och spiralexcenter.
- Arbetsstycket byts lätt och snabbt genom att man svänger undan spännjärnet.
- Kompakt utförande som inte tar stor plats.
- Anpassas enkelt till stora spännhöjder med höjdcylindrarna.

Kan fästas på två sätt:

- 1) i ett T-spår.
- 2) med M12-gängstift direkt i plattan, t.ex. på en fixtur.

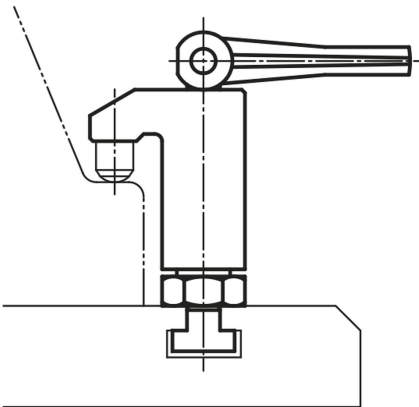

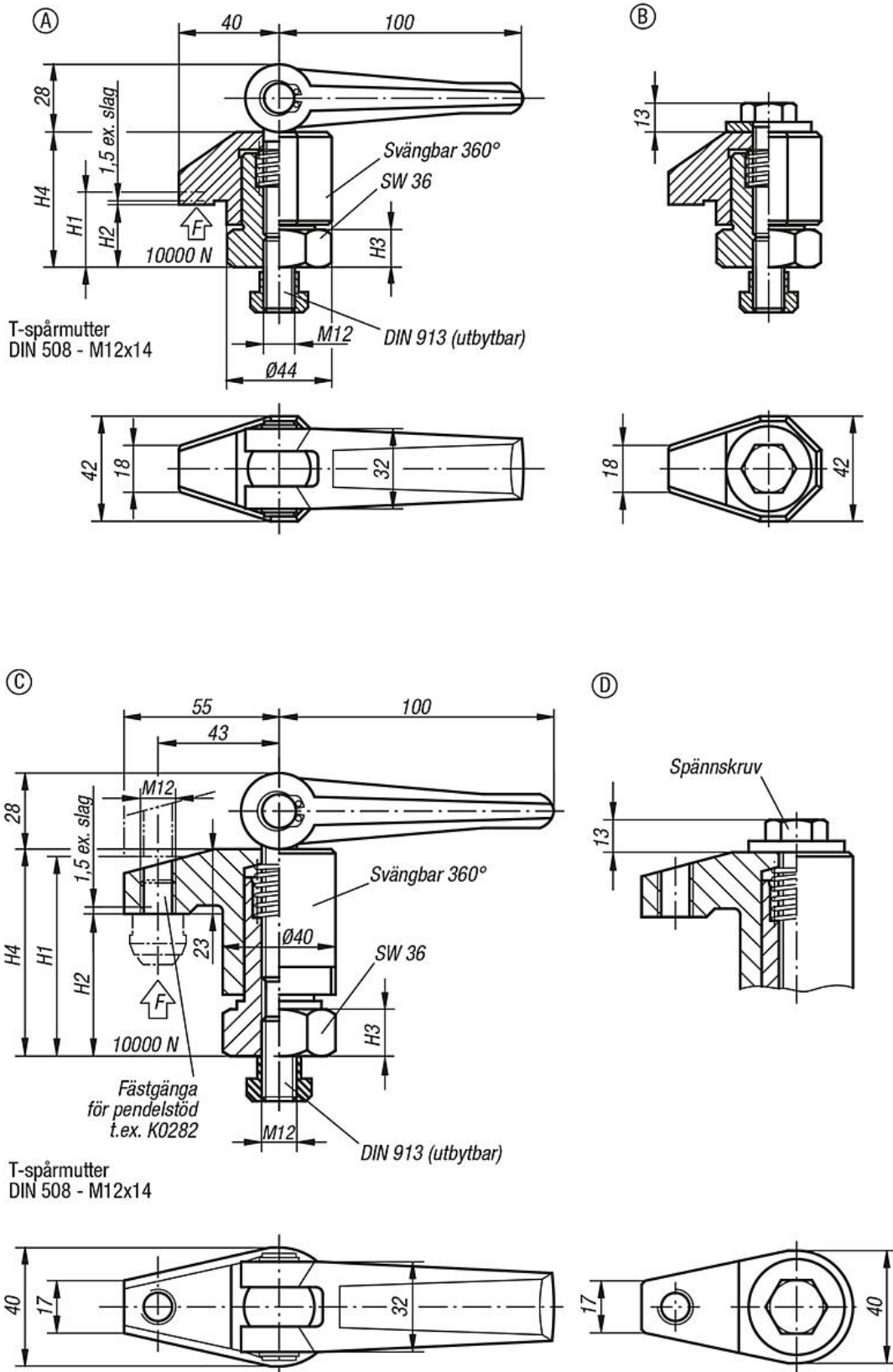

## Artikelöversikt

## Spännklovar

Beställningsnr.	Form	Form-typ	Spannhöjd max. H1	Spannhöjd min. H2	H3	H4
K1231.11	A	med excenterspännare	30	25	15	54-59
K1231.12	C	med excenterspännare och gänga	70	50	15	73-93
K1231.13	C	med excenterspännare och gänga	98	68	15	91-121
K1231.14	C	med excenterspännare och gänga	135	95	22	118-158
K1231.21	B	med spännskruv	30	25	15	54-59
K1231.22	D	med spännskruv och gänga	70	50	15	73-93
K1231.23	D	med spännskruv och gänga	98	68	15	91-121
K1231.24	D	med spännskruv och gänga	135	95	22	118-158