

Inställningsbultar i stål eller rostfritt stål med knapp i plast, vridskydd, sned topp och låsmutter

Artikelbeskrivning/produktbilder

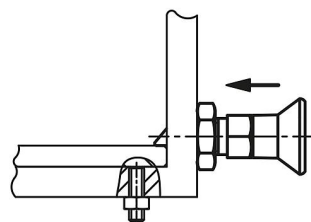
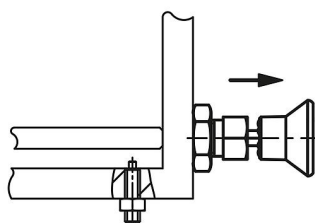
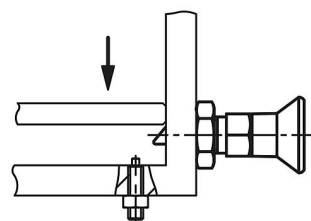
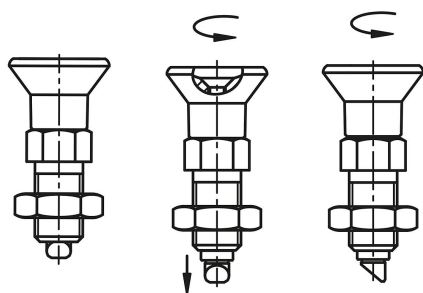
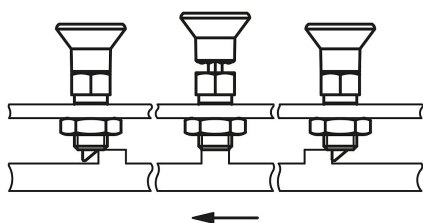

Beskrivning

Material:

Ståluftförande:

Låsstift härdat: Hållfasthetsklass 5.8.

Utförande i rostfritt stål:

Låsstift härdat: Gängad hylsa 1.4305. Låsstift 1.4034.

Svampformad knapp i svartgrå termoplast.

Utförande:

Ståluftförande:

Låsstift härdat, slipat och brunerat.

Utförande i rostfritt stål:

Låsstift härdat, slipat och brunerat.

Anmärkning:

Inställningsbultarna används där spärrläget inte får förskjutas av tvärkrafter. Vridsäkringen garanterar att bultens position i förhållande till hylsan inte ändras. Genom fasningen kan bulten ryckas ut automatiskt av ensidiga tvärkrafter. När skruven lossas till markeringen på bulten kan fasningen vridas i steg om 60°.

Montage:

Skruven lossas med sexkant.

På begäran:

Specialutföranden.

Tillbehör:

Distansringar K0665

Inställningsbultar i stål eller rostfritt stål med knapp i plast, vridskydd, sned topp och låsmutter

Ritningar

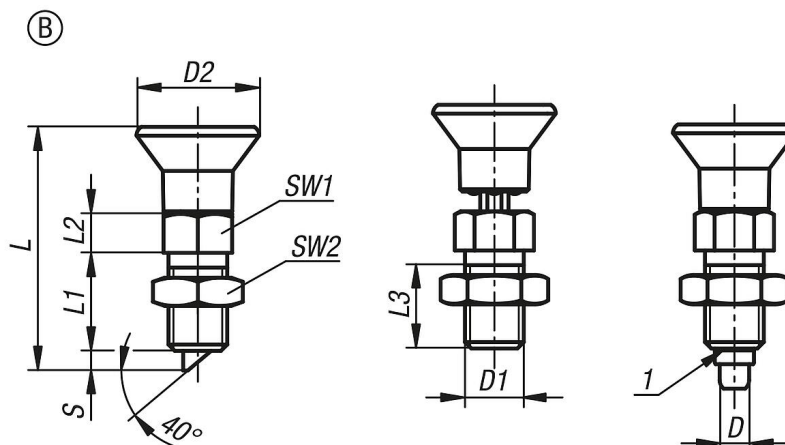

Artikelöversikt

Beställningsnr.	Form	Material grundkropp	D	D1	D2	L	L1	L2	L3	Slag S	SW1	SW2	Fjäderkraft början F1 ca N	Fjäderkraft slut F2 ca N
K1300.22061	B	stål	6	M12x1,5	25	49,7	20	8	17	4	14	19	8	14
K1300.22060	B	stål	6	M12	25	49,7	20	8	17	4	14	19	8	14
K1300.23081	B	stål	8	M16x1,5	33	66	26	10	23	6	19	24	20	35
K1300.23080	B	stål	8	M16	33	66	26	10	23	6	19	24	20	35
K1300.022061	B	rostfritt stål	6	M12x1,5	25	49,7	20	8	17	4	14	19	8	14
K1300.022060	B	rostfritt stål	6	M12	25	49,7	20	8	17	4	14	19	8	14
K1300.023081	B	rostfritt stål	8	M16x1,5	33	66	26	10	23	6	19	24	20	35
K1300.023080	B	rostfritt stål	8	M16	33	66	26	10	23	6	19	24	20	35