

Magneter runda (stavgripare) av SmCo, Form A

Artikelbeskrivning/produktbilder



Beskrivning

Material:

Hus i mässing.
Magnetkärna SmCo.

Anmärkning:

Slätt utförande, skärmat system. Diameter "D" slipad med passningstolerans h6. SmCo-stavgripare får aldrig pressas in direkt i järn, eftersom häftkraften försämras på grund av magnetisk kortslutning. SmCo-gripmagneter är speciellt lämpliga för punktsvetsaggregat, då ingen avmagnetisering sker.

Stavgriparna kan förkortas med måttet "H1" utan att kapaciteten försämras.

Temperaturområde:

max. 200 °C.

Ritningsinformation:

1) Häftyta

Ritningar

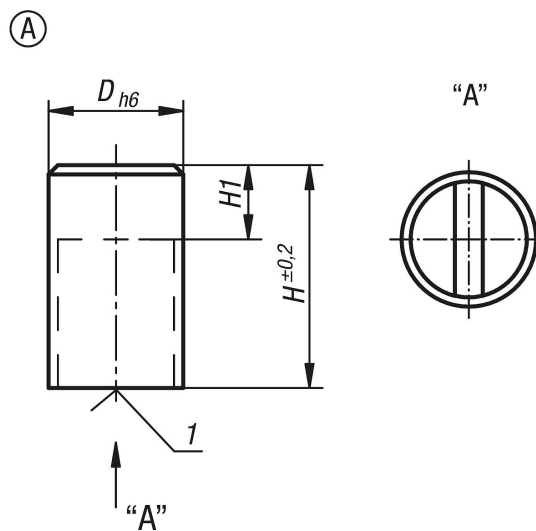

Artikelöversikt

Beställningsnr.	Form	D	H	H1	Häftkraft N	Avstånd till järnväggar/mm
K0551.01	A	6	20	10	8	1,5
K0551.03	A	8	20	10	22	1,5
K0551.05	A	10	20	8	40	2
K0551.07	A	13	20	6	60	2,5
K0551.09	A	16	20	2	125	3
K0551.11	A	20	25	5	250	4
K0551.13	A	25	35	7	400	5
K0551.15	A	32	40	4,5	600	6

