

Kilspännare med försänkt skruv, Form A

Artikelbeskrivning/produktbilder

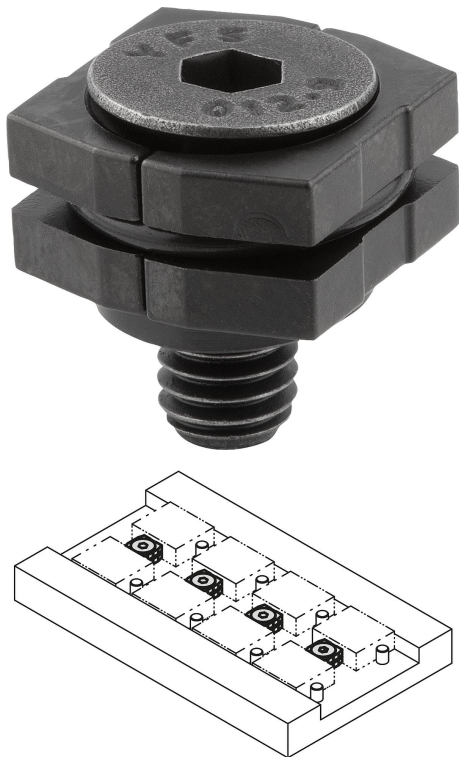

Beskrivning

Material:

Seghärdat stål.

Utförande:

Spännbackar härdade (33-39 HRC) och brunerade.

Anmärkning:

Kilspännarnas funktion lämpar sig för fastspänning av flera objekt.

Kilytorna ger stora spännkrafter.

Kilspännare med neddragande verkan.

Ritningsinformation:

Måttet L gäller måttet $\leq A$.

Måttet H gäller måttet $\geq A$.

1) O-ring

Kilspännare med försänkt skruv, Form A

Ritningar

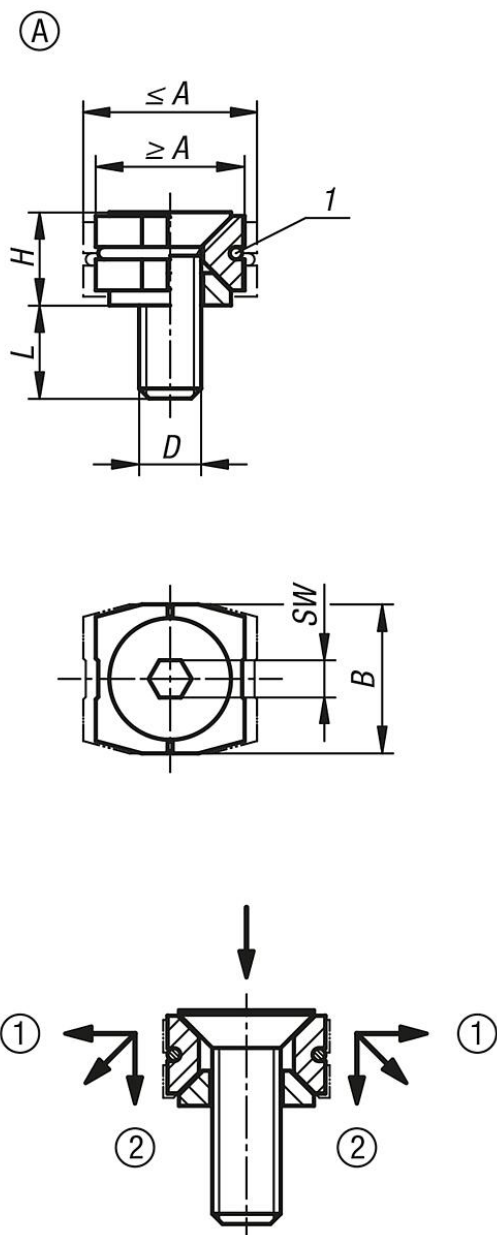

- (Backning genererar effekt minskning)
- ① Horisontellt tryck mot arbetsstycke
 - ② Vertikalt tryck förhindrar lyft av arbetsstycket

Artikelöversikt

Beställningsnr.	Form	A min.	A max.	B	D	H	L	SW	Spännkraft max. kN	Åtdragningsmoment max. Nm
K1167.11205	A	12	14	12	M5X15	7,5	9,5	3	2	4,3
K1167.11506	A	15	17	14,8	M6X16	8,7	9,3	4	3,5	7,3
K1167.11808	A	18,5	21,5	18,4	M8X20	11,8	11,3	5	5	18