

Spänntång

för ytterspänning



1. Montera spännhylsan

- Insättning av O-ringen i spåret på låsspinnen.
- Placera spännhylsan på låsspinnen och se till att positioneringsstiften stämmer överens med positioneringshålen. Spänn fast spännhylsan med insexskruv.

Meddelande:

Innan du monterar spännhylsan, kontrollera att nockcylindern är helt avslappnad.

Vrid spänskruven medurs tills det tar stopp.

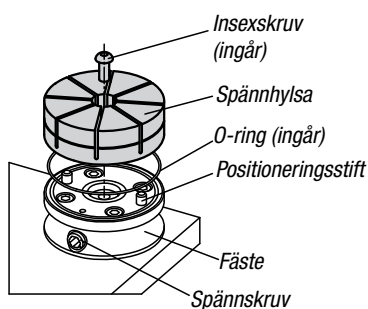

2.2

Dra åt nockcylindern för att spänna spänningen (rekommenderat vridmoment: 15 Nm).

Ta bort skruven från spänningen före bearbetningen.

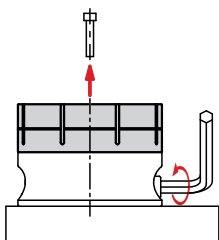

3. Montera arbetsstycke:

- Ta bort spänningen från nockcylindern och spänningen.
- Sätt i arbetsstycket och dra åt nockcylindern.

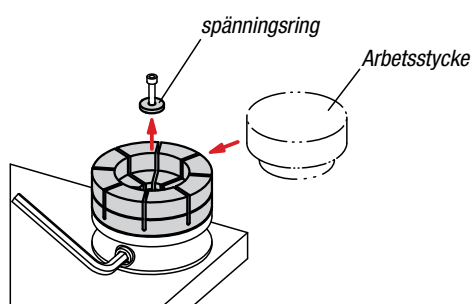

2 Bearbeta spännhylsan:

2.1

Sätt i spänningen i spänntången.

(En skruv kan fungera som förningshjälp.)

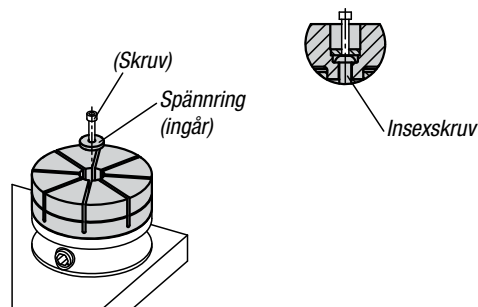

2.3

Kontur (från arbetsstycket som skall spännas fast) för att bearbeta i spännhylsan.

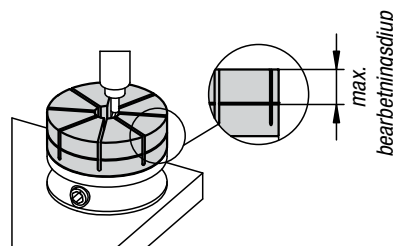

Meddelande:

Gör inte konturen djupare än den tillåtna arbetsdjupet.

Effektkurvor

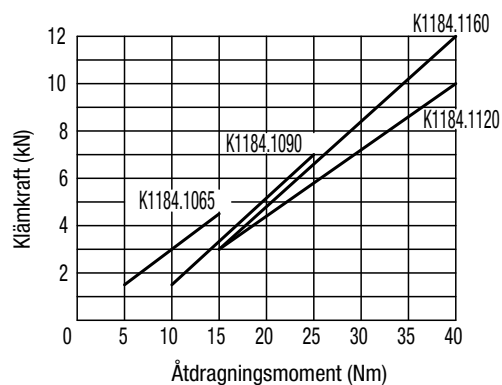

För att undvika skador bör införandet av låsspinnen inte ske utan arbetsstycke eller spänning i spänntången.

Vid överskridning av det rekommenderade åtdragningsmoment för nockcylindern kan livslängden för spännhylsan förkortas.