

När arbetsstycket läggs på positioneringsenheten trycks konan ned.

Konan ger en säker positionering.

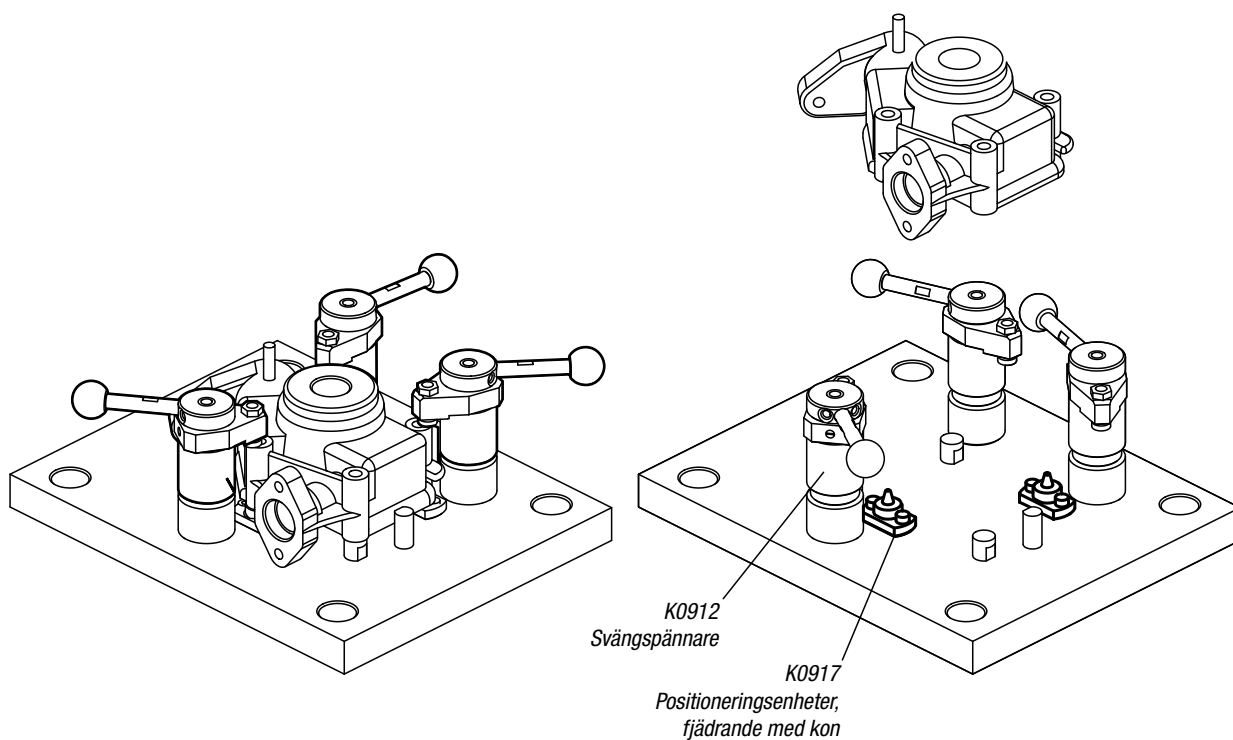

Anvisning:

Håll ner verktyget med handen när svängspännaren manövreras för att undvika att det lyfts av positioneringsenheten.