

Kläminkel Form C, med excenter-spännmodul

Artikelbeskrivning/produktbilder



Beskrivning

Material:

Kläminkel i zinkgods.
Excenterspännare i aluminiumgods.
Grundkropp i stål.

Utförande:

Excenterspännare svart pulverlackerad.
Stådel brunerad.
Spårnutt förzinkad.

Anmärkning:

Kläminklarna är lämpliga för hopmontering av två profiler av samma modell, vars sidoytor är i kontakt med varandra och som korsar varandra i valfri vinkel.

När skruven lossas frigörs de båda klämställena så att delen kan vridas och förskjutas fritt utmed spåren.

Kläminklarna används oftast parvis eller i kombination med en vridinkel.

Ritningar

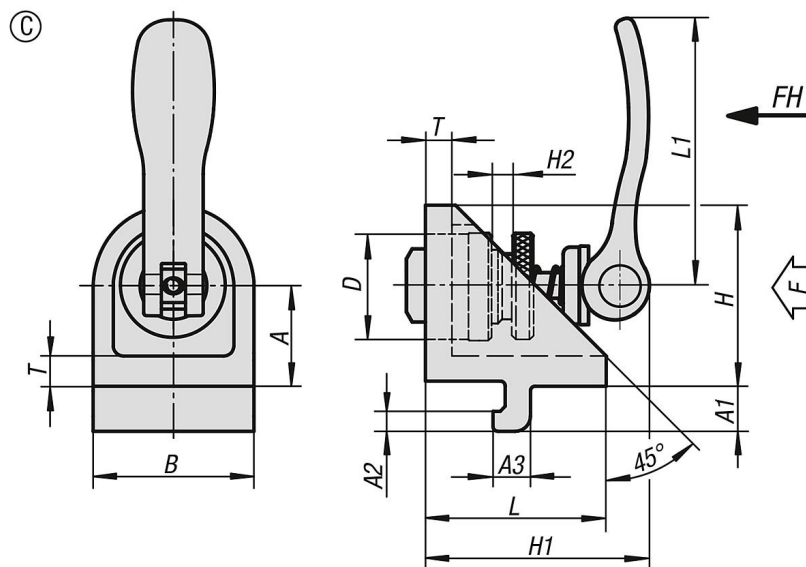

Artikelöversikt

Beställningsnr.	Typ	Spårbredd	Form	Utförande 1	A	A1	A2	A3	B	D	H	H1	H2	L	L1	T	Spännkraft F kN	Handkraft FH N
K1049.0615	I	6	C	med excentrisk spännmodul	15	6,3	3	5,7	24	15	27	34	6	27	36,2	5	2	90
K1049.0820	I	8	C	med excentrisk spännmodul	20	9	4	7,5	32	20	36	44	8	36	52,3	6	3	100

