

Centrerande spännare backbredd 80-125 mm

Artikelbeskrivning/produktbilder

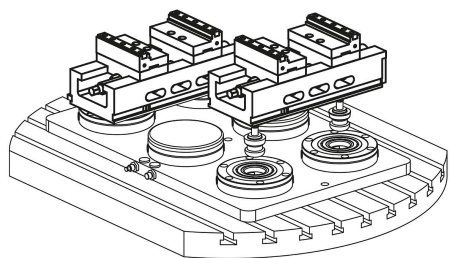

B = 125 mm

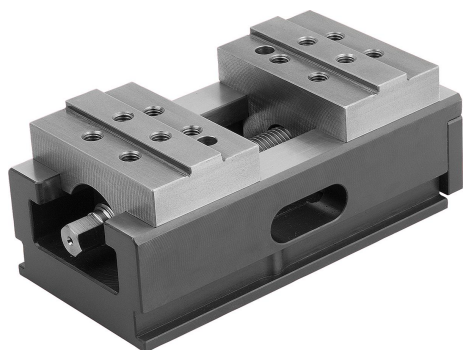
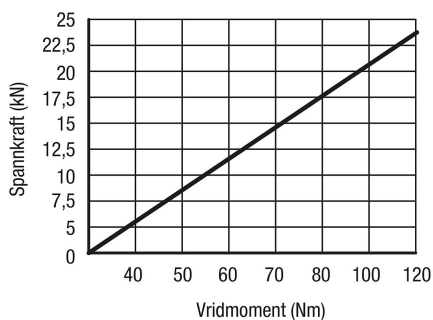

Beskrivning

Material:

Grundkropp och backfäste i sätthärtningsstål.
Spindel i höghållfast specialstål.

Utförande:

Grundkropp och backfäste härdade och slipade.

Beställningsinformation:

Levereras med handvev med sexkant.
Spännbackar måste beställas separat.

Anmärkning:

Centrerande spännare med mekanisk manövrering. Lämplig för automatisering:
Förberedd med gripspår för hanteringssystem
Flexibel montering: lämplig för nollpunktssystem, montering på maskinbord eller på anpassade system via basplatta. Centrerings precision: +/- 0,02 mm
. Användning av en momentnyckel rekommenderas för att uppnå en styrd spänningskraft.

Egenskaper:

- Spännskjutdel och spindelmutter i ett stycke
- Spår och fästgånga för påbyggnadsbackar
- Vändbara backar (tillbehör) med gånga på sidan för arbetsstycksanslag ger ett stort spännområde
- Spån och skärvätska transporteras bort effektivt

Centrerande spännare backbredd 80-125 mm

Ritningar

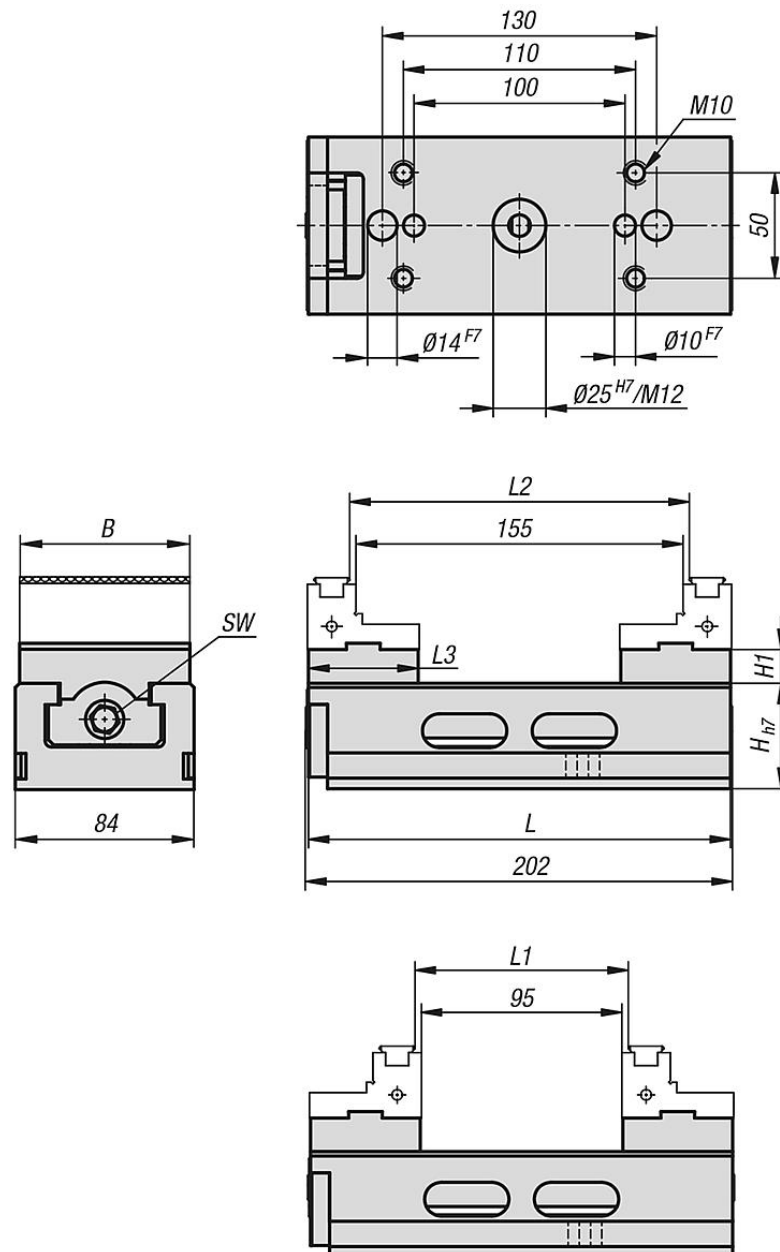

Centrerande spännare backbredd 80-125 mm

Ritningar

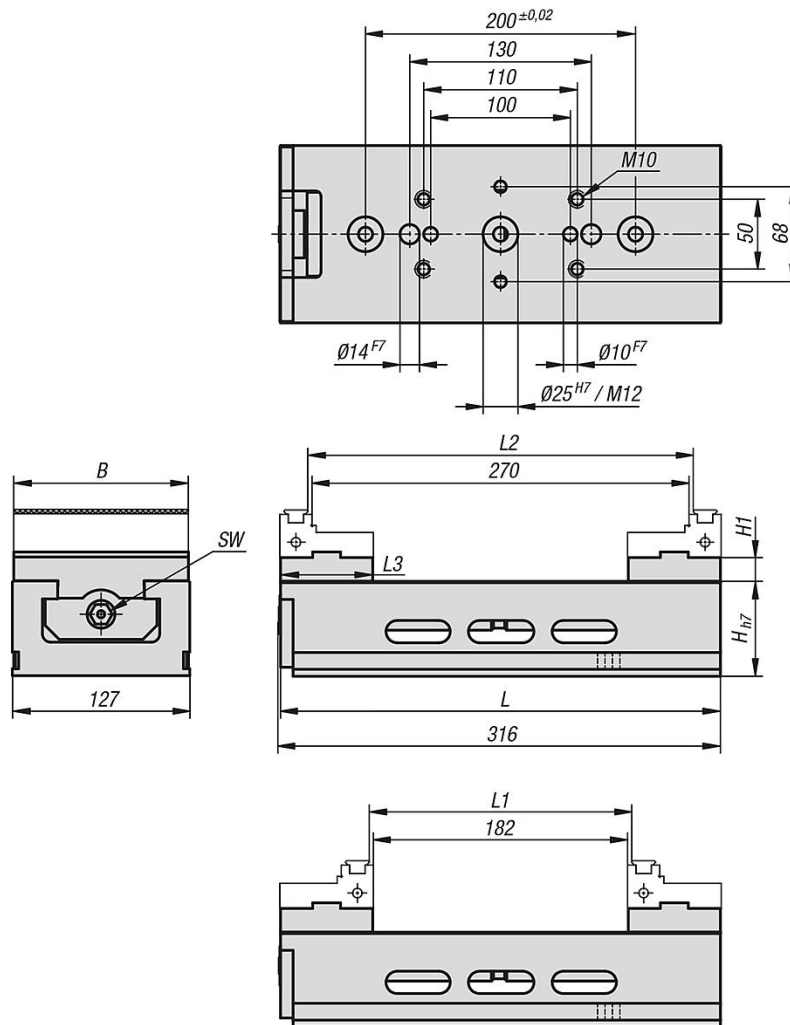

Artikelöversikt

Centrerande spännare backbredd 80 mm

Beställningsnr.	B	H	H1	L	L1	L2	L3	SW
K1237.080200	80	50h7	16	200	6-101	66-161	52	12
K1237.125315	125	68h7	17	315	6-188	94-276	66	14