

## NC-spännare backbredd 125 mm

Artikelbeskrivning/produktbilder

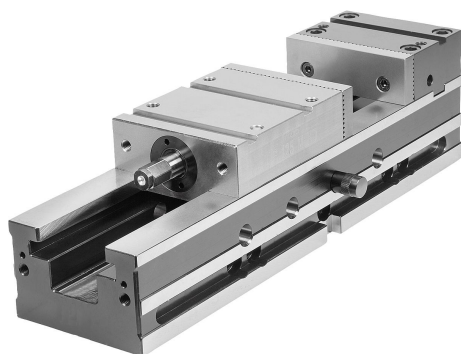

### Beskrivning

#### Material:

Grundkropp och backfäste i sätthärtningsstål.

#### Utförande:

Härdade och slipade på alla sidor.

#### Egenskaper:

NC-spännare kan användas för många typer av fastspänning:

- Uppreppningsnoggrannhet lika med/mindre än 0,01 mm
- Fast back fixerad på alla nivåer (X,Y,Z)
- Vertikal användning direkt på maskinbordet
- Stort spännområde genom stegbackar
- Kan fällas åt sidan, med fästhål för spåravstånd på 63 mm och 100 mm
- Spännområdet förinställs snabbt med fixeringsbult
- Grundutrustning med två vändbara iskruvningsbackar och en handvev

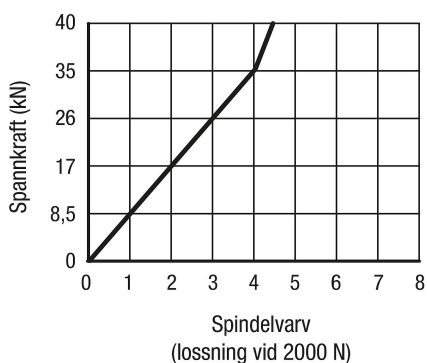

### Ritningar

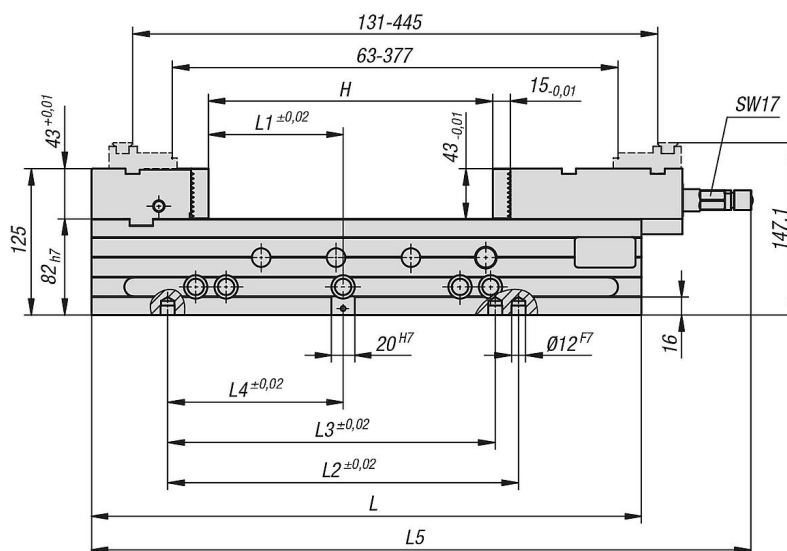

### Artikelöversikt

#### NC-spännare backbredd 125 mm

Beställningsnr.	B	L	L1	L2	L3	L4	L5	H Spännområde	Vikt kg
K1238.125470	125	470	115	300	280	150	564	0-239	37,6

