

Spännare för T-spår

Artikelbeskrivning/produktbilder

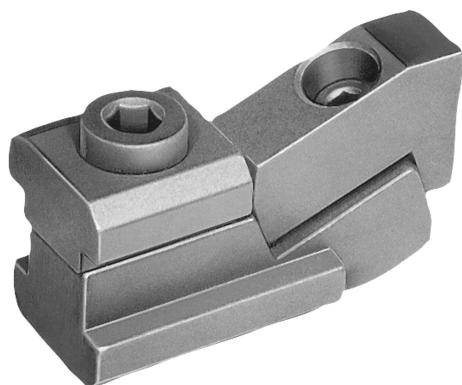

Beskrivning

Material:

Stål.

Utförande:

Härdat och brunerat.

Anmärkning:

Spännarna för T-spår kan användas för mycket låga arbetsstycken. Genom sin kilverkan trycker spännbackarna arbetsstycket fast och säkert mot maskinbordet. "H1" och "X" vid maximalt T-spår djup enligt DIN 650.

För att få ännu lägre spännhöjder vid minimalt spår djup kan man slipa ner spännstycket med måttet X.

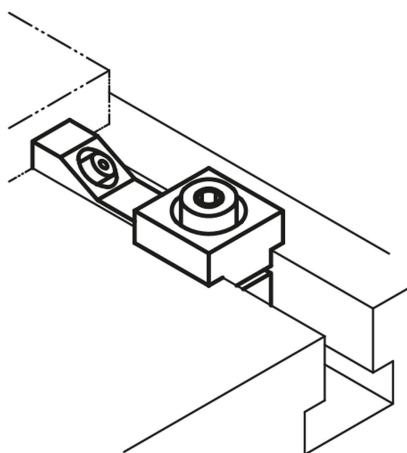

Ritningar

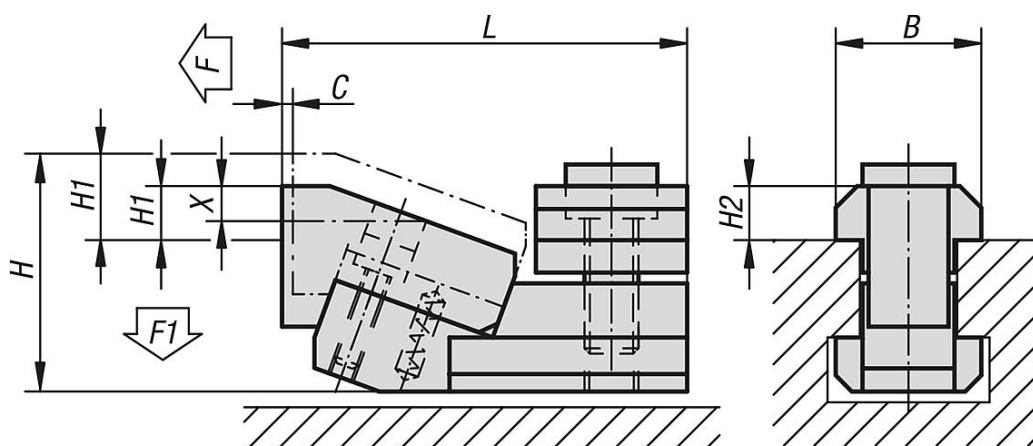

Artikelöversikt

T-spårspännare för T-spår

Beställningsnr.	Spårbredd	C	L	B	H	H1 min.	H1 max.	X	H2	F kN	F1 kN
K1230.12	12	1,8	52	18	31	3,5	8,5	5	7	5	0,6
K1230.16	16	2,5	68	25	41	4	11	6	9	8	0,9

Spännare för T-spår

Artikelöversikt

Beställningsnr.	Spårbredd	C	L	B	H	H1 min.	H1 max.	X	H2	F kN	F1 kN
K1230.22	22	3	89	35	53	5	14	9	14	16	1,9