

Dragspännare

Artikelbeskrivning/produktbilder



Beskrivning

Material:

Hus och kam i verktygsstål.

Handtag i seghärdat stål.

Kulknopp i duroplast PF 31.

Utförande:

Hus och kam härdade och brunerade.

Handtag brunerat.

Kulknopp svart.

Anmärkning:

* Max. tjocklek för arbetsstycket, se spännbult K0910 (mått C).

** Tillåten handkraft för handtaget.

Tillbehör:

Standardhandtag K0915.

Iskrubbara handtag med momentbegränsning K0916.

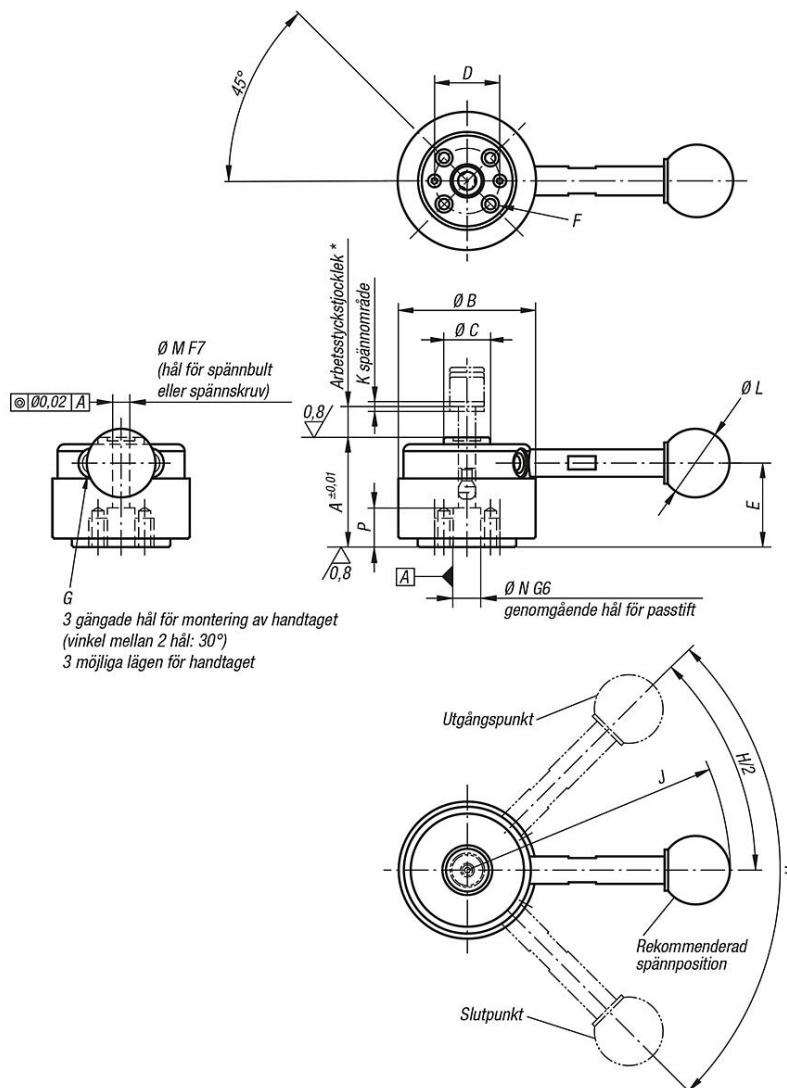

Artikelöversikt

Dragspännare

Beställningsnr.	Utförande 1	A	B	C	D	E	F	G	H	J	K	L	M	N	P	Spännkraft N	rekommenderas Tolerans för arbetsstyckstöcklek	Handkraft FH N	Hållkraft N
K0910.324000	utan handtag	32	40	13,5	18	24,5	M4x8	M5	90°	-	1,5	-	5	8	10	900	$\pm 0,3^*$	150**	2000
K0910.324001	med handtag	32	40	13,5	18	24,5	M4x8	M5	90°	76,5	1,5	20	5	8	10	900	$\pm 0,3^*$	150**	2000
K0910.405000	utan handtag	40	50	18	25	30,7	M6x9	M6	110°	-	2	-	8	12	13	2500	$\pm 0,5^*$	200**	5500
K0910.405001	med handtag	40	50	18	25	30,7	M6x9	M6	110°	111,5	2	25	8	12	13	2500	$\pm 0,5^*$	200**	5500