

Underläggsblock, Form D

Artikelbeskrivning/produktbilder



Beskrivning

Material:
Seghärdat stål.

Utförande:
Brunerat.
Stödytorna slipade.

Anmärkning:
Underläggsblock används för att nå en viss stödhöjd. I de extra, gängade hålen i underläggsblocken monteras ytterligare fixturelement.

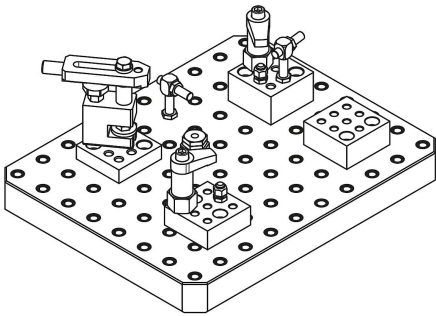

Ritningar

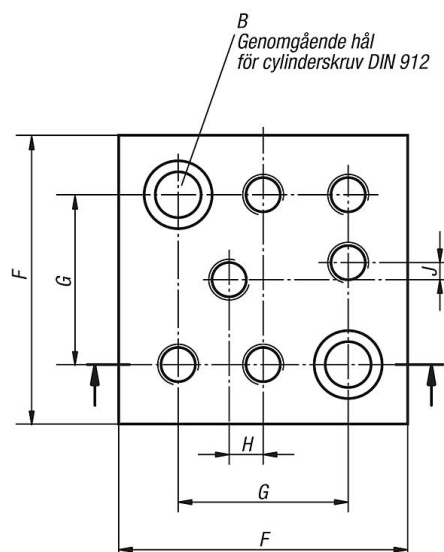
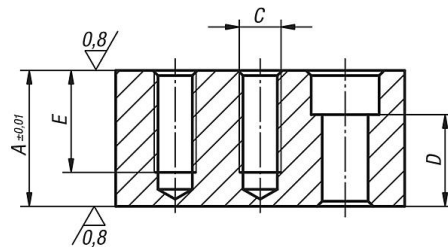

Underläggsblock, Form D

Artikelöversikt

Underläggsblock, Form D

Beställningsnr.	A	B Genomgående hål för skruvar DIN 912	C	D	E	F	G	H	J	Vikt kg
K0811.14012025	25	M12	M12	12	25	85	50	10	5	1,218
K0811.14012032	32	M12	M12	19	32	85	50	10	5	1,56
K0811.14012040	40	M12	M12	27	30	85	50	10	5	1,97
K0811.14012050	50	M12	M12	37	30	85	50	10	5	2,5
K0811.14016025	25	M16	M16	8	25	85	50	10	5	1,039
K0811.14016032	32	M16	M16	15	32	85	50	10	5	1,33
K0811.14016040	40	M16	M16	23	35	85	50	10	5	1,7
K0811.14016050	50	M16	M16	33	35	85	50	10	5	2,123