

UNILOCK centreringspännbult för T-spår, 5-axlig bearbetning systemstorlek 80 mm

Artikelbeskrivning/produktbilder

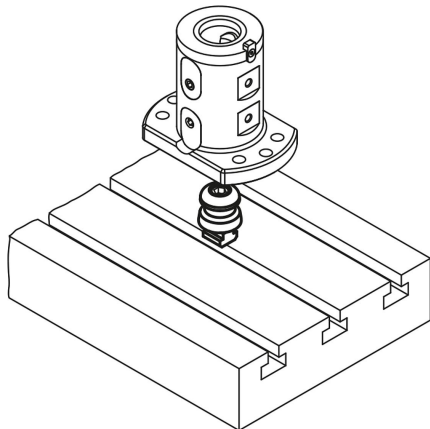

Beskrivning

Material:

Sätthärtningsstål.

Utförande:

Härdat och brunerat.

Funktionsytor slipade.

Anmärkning:

UNILOCK centreringspännbult för T-spår för 5-axlig bearbetning är lämplig för fastspänning och positionering av basmodulen med dubbelhandspänning. Centreringspännbultarna för T-spår positioneras och fästs på maskinbord med T-spår på motsvarande sätt.

UNILOCK centreringsspännbult för T-spår, 5-axlig bearbetning systemstorlek 80 mm

Ritningar

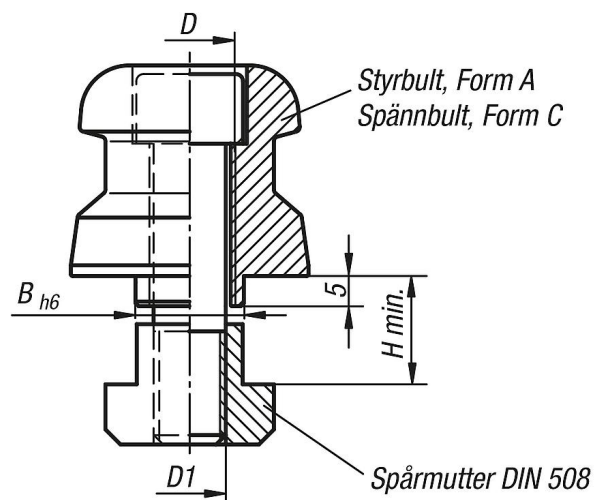

Artikelöversikt

UNILOCK centreringsspännbult för T-spår, 5-axlig bearbetning

Beställningsnr.	Form	D	D1	B	H min.
K0969.114	A	M12	M10	14	14
K0969.118	A	M16	M12	18	18