

## Positioneringsfötter med yttergånga och kulyta, Form B

Artikelbeskrivning/produktbilder



### Beskrivning

**Material:**  
Automatstål.

**Utförande:**  
Sätthärdat och brunerat.

**Anmärkning:**  
Positioneringsfötterna används som stöd, anslag och tryckstycken i fixturbygge och allmän maskin- och apparatbyggnad.

### Ritningar

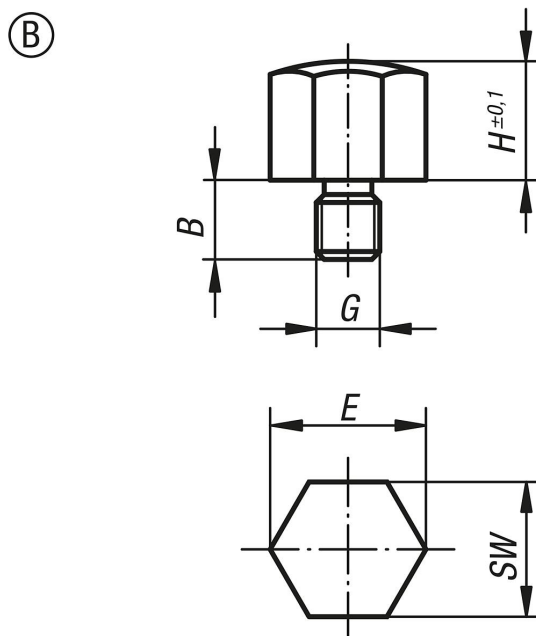

### Artikelöversikt

| Beställningsnr. | Form | B  | G   | H  | E    | SW | Åtdragningsmoment max. Nm |
|-----------------|------|----|-----|----|------|----|---------------------------|
| K0298.208       | B    | 8  | M6  | 8  | 14,4 | 13 | 8,5                       |
| K0298.2104      | B    | 10 | M6  | 10 | 14,4 | 13 | 8,5                       |
| K0298.2081      | B    | 10 | M8  | 8  | 19,4 | 17 | 18                        |
| K0298.2101      | B    | 10 | M8  | 10 | 19,4 | 17 | 18                        |
| K0298.2103      | B    | 12 | M10 | 10 | 21,9 | 19 | 32                        |
| K0298.2152      | B    | 12 | M10 | 15 | 21,9 | 19 | 32                        |
| K0298.210       | B    | 14 | M12 | 10 | 25,2 | 22 | 60                        |
| K0298.215       | B    | 14 | M12 | 15 | 25,2 | 22 | 60                        |
| K0298.2151      | B    | 19 | M16 | 15 | 33   | 30 | 140                       |
| K0298.2201      | B    | 19 | M16 | 20 | 33   | 30 | 140                       |

