

Späntänger för ytter- eller innerspänning

Artikelbeskrivning/produktbilder



Beskrivning

Material, utförande:

Höghållfast aluminium, anodiserat i rött (yterspänning) eller färglöst (innerspänning).

Anmärkning:

Späntänger för fastspänning av ytter- eller innerkonturer. Arbetsstyckets kontur överförs till späntången. Både fria former och asymmetriska konturer är möjliga.

Spännområde 0,2 mm.

I utförandet för innerspänning behövs även spännkonan K0502.1024.

Tillbehör:

Spännkona K0502.1024

Ritningar

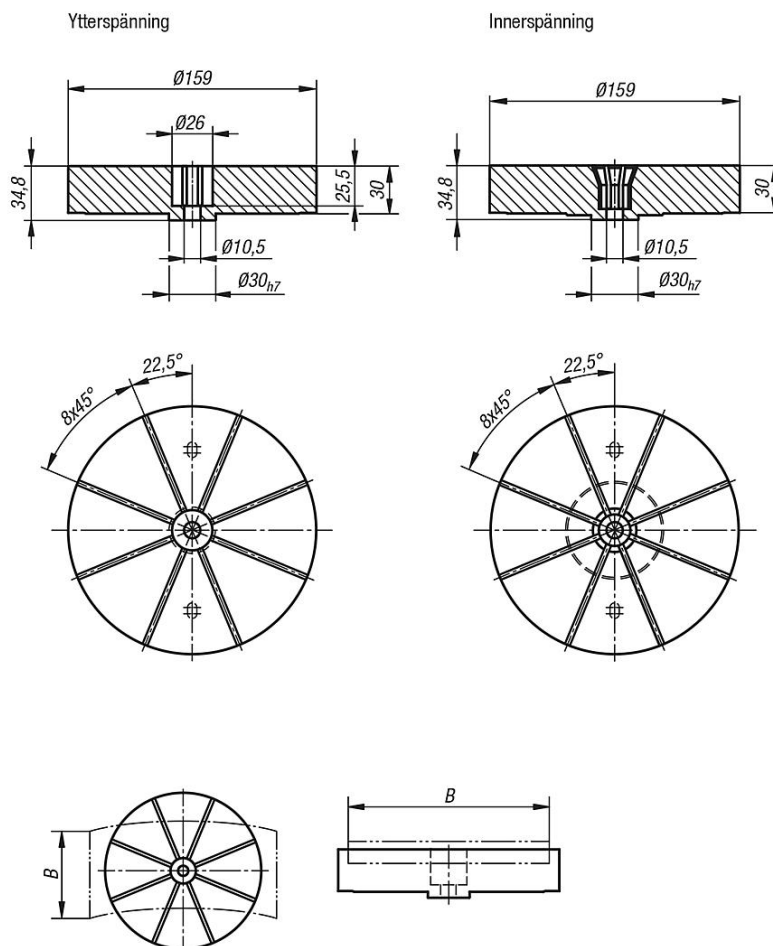

Arbetsstycksbredden "B" ska vara max 90 % av späntångens diameter.
I vissa fall kan arbetsstycket även sticka ut utanför späntången.

Artikelöversikt

Spänntänger för yttre- eller innerspänning

Artikelöversikt

Spänntänger för yttre- eller innerspänning

Beställningsnr.	Utförande 2	Spännområde min. - max.	Fräsdjup min. / max.	Arbetsstycks vikt max. kg
K0502.116030	för ytterspänning	Ø 30 - Ø 140	1-20	25
K0502.216030	för innerspänning	Ø 30 - Ø 140	1-20	25