

## Pendelstöd med O-ring och utbytbara insatser, Form M, gripare avplanad, med räffling i hårdmetall

Artikelbeskrivning/produktbilder



### Beskrivning

#### Material:

Kropp i seghärdat stål.

Kugel i rost- och syrabeständigt stål.

Insats:

Form M verktygsstål med hårdmetallräffling.

#### Utförande:

Kropp seghärdad och brunerad.

Kula härdad och blank.

Insats:

Form M brunerad.

#### Anmärkning:

Pendelstöden används för att stötta och spänna fast obearbetade och bearbetade arbetsstycken.

Dessutom används de som anslag, stöd och tryckstycken i fixtur- och verktygsbygge.

Man kan ta ut kulan genom att trycka lätt på cylinderskruven.

Kulan är vridsäkrad.

#### Fördelar:

Mycket ekonomiska eftersom insatserna kan bytas ut.

Den inbyggda O-ringen håller fast kulan och skyddar mot smuts och främmande partiklar.

Det garanterar en jämn rörelse.

# Pendelstöd med O-ring och utbytbara insatser, Form M, gripare avplanad, med räffling i hårdmetall

Ritningar

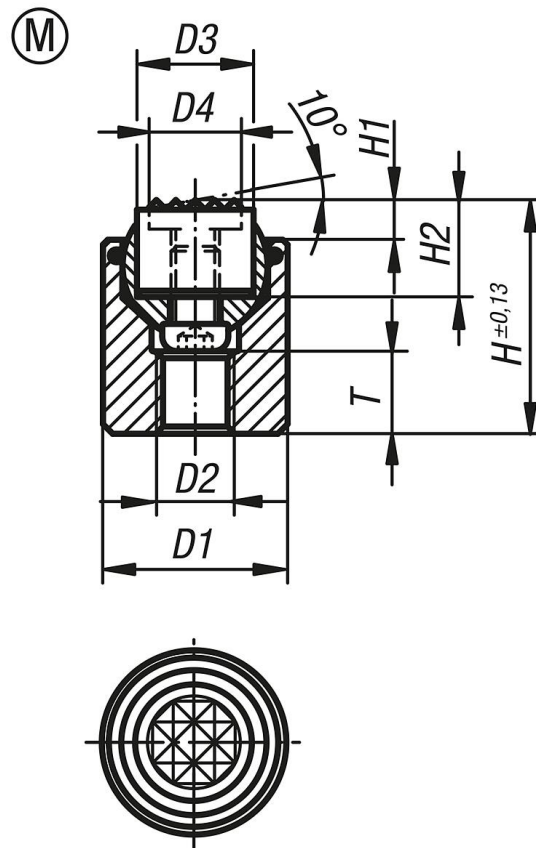

## Artikelöversikt

Beställningsnr.	Form	D1	D2	D3	D4	H	H1	H2	T	Kul-Ø	Belastningsförmåga max. kN (endast vid statisk belastning)	Beställningsnr. för gripare
K0285.917X022	M	17	M6	10	7,9	22	4	10	7	13	28	K0385.10107
K0285.919X024	M	19	M8	12	9,5	24	4	10	8	15	39	K0385.12107
K0285.924X028	M	24	M10	16	12,7	28	4	10	8	20	58	K0385.16107
K0285.930X030	M	30	M12	20	15,9	30	4	10	9	23	95	K0385.20107
K0285.936X036	M	36	M12	25	19	36	4	10	11	28	136	K0385.25107