

# Stånghandtag i rostfritt stål med precisionsgjutna handtagsfästen, monteras framifrån

Artikelbeskrivning/produktbilder



## Beskrivning

### Material:

Handtagsrör och fästmaterial av rostfritt stål 1.4301.  
Hållare av precisionsgjutgods 1.4581.

### Utförande:

Handtagsrör finslipat eller med räfflat plastöverdrag i svart.  
Hållarna är blåstrade och mattblankt elpolerade.

### Anmärkning:

För stånghandtag Form A medföljer cylinderskruvar med insexkant, muttrar och brickor.

## Ritningar

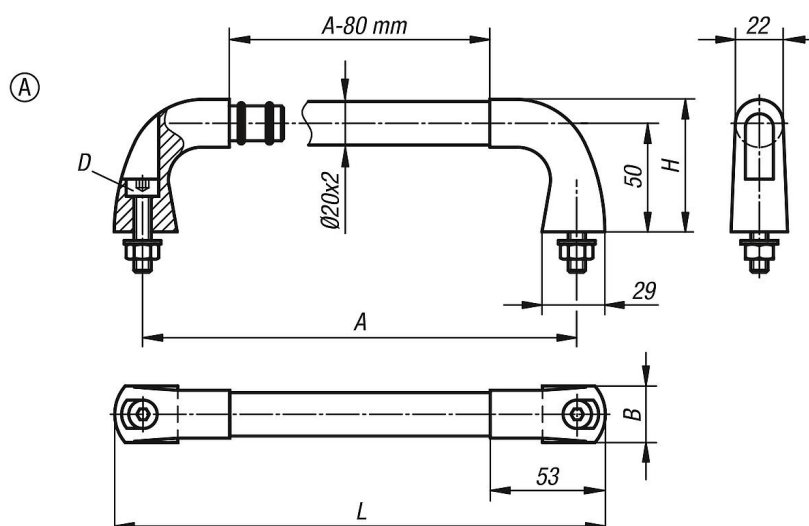

## Artikelöversikt

### Stånghandtag rostfritt stål

Beställningsnr.	Form	Färg grundkropp	A	B	D	H	L	Bärförmåga N
K0227.200081	A	polerad/slipad	200	26	M8x35	60	226	1000
K0227.300081	A	polerad/slipad	300	26	M8x35	60	326	1000
K0227.400081	A	polerad/slipad	400	26	M8x35	60	426	1000
K0227.200082	A	svart korrugerad plast	200	26	M8x35	60	226	1000
K0227.300082	A	svart korrugerad plast	300	26	M8x35	60	326	1000
K0227.400082	A	svart korrugerad plast	400	26	M8x35	60	426	1000

**Stånghandtag i rostfritt stål med precisionsgjutna handtagsfästen,  
monteras framifrån**

