

Vridvinkel, Typ I

Artikelbeskrivning/produktbilder

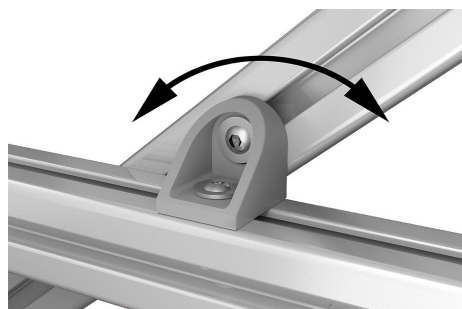

Beskrivning

Material:

Vridvinkel i zinkgods.
Lagerbussning i stål.

Utförande:

Vridvinkel lackerad i aluminiumfärg.
Lagerbussning förzinkad.

Anmärkning:

Vridvinklarna är lämpliga för hopmontering av två profiler av samma modell, vars sidoytor är i kontakt med varandra och som korsar varandra i valfri vinkel.

Vridvinklarna används som fast vridpunkt för profiler som korsar varandra. När skruven är åtdragen är vridläget runt lagerbussningen fortfarande fritt rörligt.

Vridvinklarna används oftast i kombination med en kläminkel.

Vridvinkel, Typ I

Ritningar

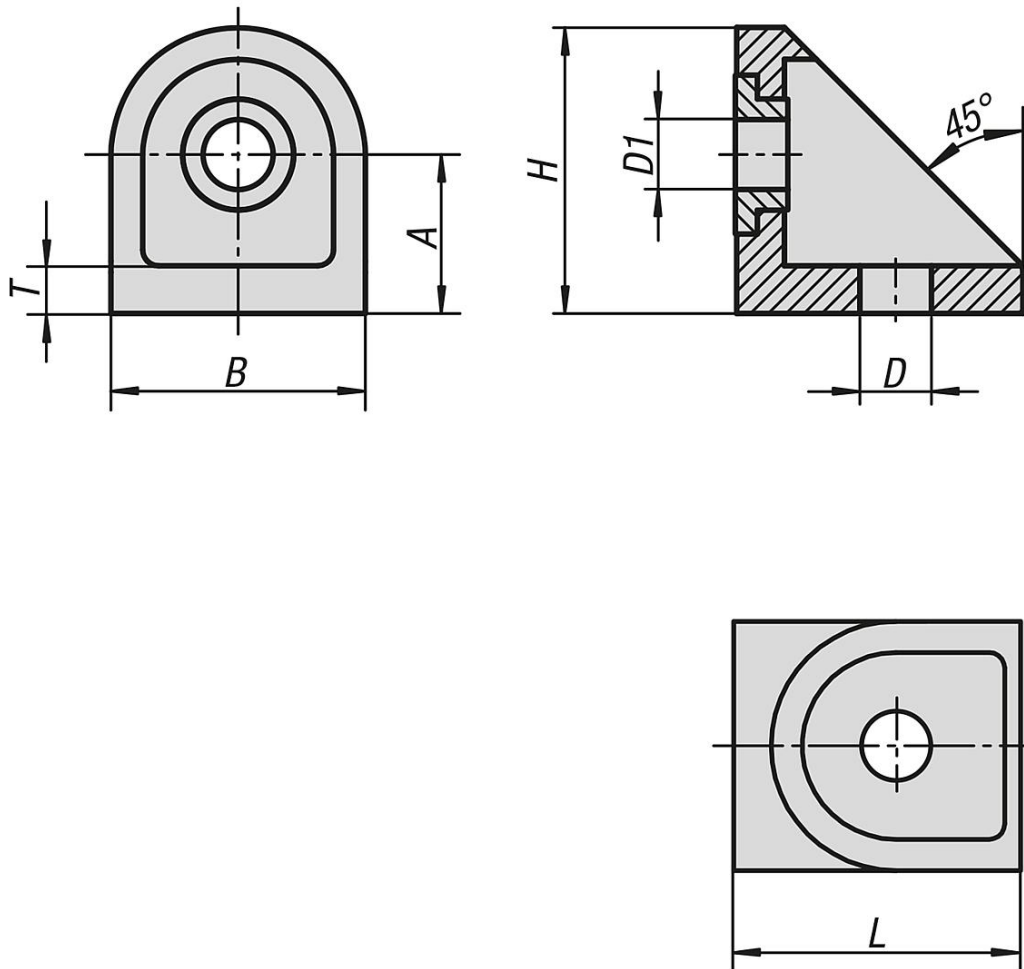

Artikelöversikt

Vridvinklar, Typ I

| Beställningsnr. | Typ | Spårbredd | A | B | D | D1 | H | L | T |
|-----------------|-----|-----------|----|----|---|-----|------|----|-----|
| K1050.06 | I | 6 | 15 | 24 | 7 | 6,5 | 27 | 27 | 5 |
| K1050.08 | I | 8 | 20 | 32 | 9 | 8,8 | 35,2 | 36 | 5,5 |