

Runda bygelhandtag i gjutjärn

Artikelbeskrivning/produktbilder



Beskrivning

Material:

GJS 400.

Utförande:

Avgradat och planslipat.

Svart plastbeläggning.

Bearbetade anliggningsytor.

Montage:

Från baksidan.

Ritningar

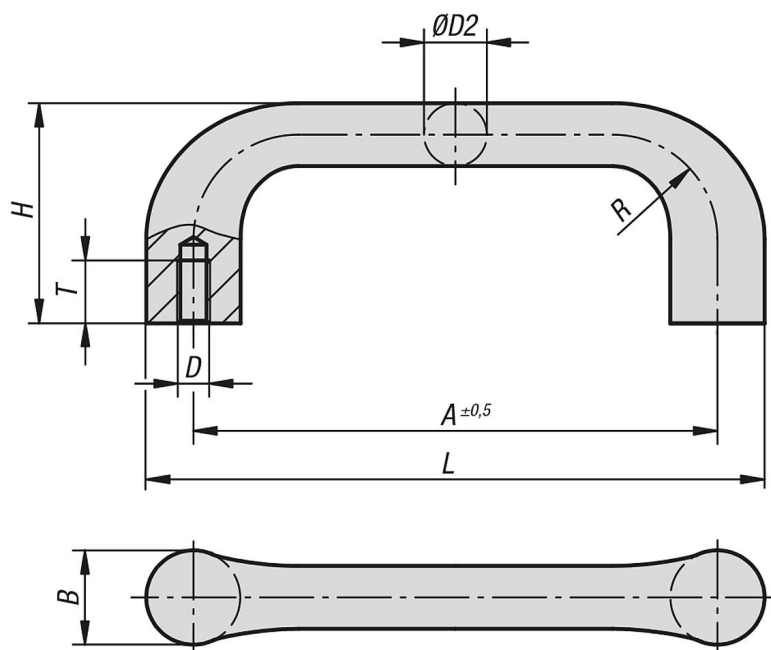

Artikelöversikt

Bygelhandtag

Beställningsnr.	Färg grundkropp	A	B	D	D2	H	L	R	T	Bärförmåga N
K0186.10006	blank/ljus	100	18	M6	12	42	118	20	12	1000
K0186.11208	blank/ljus	112	20	M8	14	47	132	22	15	1000
K0186.12510	blank/ljus	125	22	M10	16	53	147	24	18	1000
K0186.14012	blank/ljus	140	25	M12	18	59	165	26	20	1000
K0186.100061	svart	100	18	M6	12	42	118	20	12	1000
K0186.112081	svart	112	20	M8	14	47	132	22	15	1000
K0186.125101	svart	125	22	M10	16	53	147	24	18	1000
K0186.140121	svart	140	25	M12	18	59	165	26	20	1000

