

## Konformade handtag

Artikelbeskrivning/produktbilder

---



### Beskrivning

**Material:**

Duroplast PF 31, svart.

Bussning resp. gängbult av förzinkat stål.

**Utförande:**

Höglanspolerat.

**Anmärkning:**

Utförandena K0172.205 och K0172.206 har en bussning av mässing.

Utförandena K0172.208 och K0172.2081 har en bussning av förkopprat stål.

**På begäran:**

Ytterligare färger.

**Ritningsinformation:**

Form C: pressad gänga

Form E: gängbussning

Form F: yttergänga

## Konformade handtag

## Ritningar

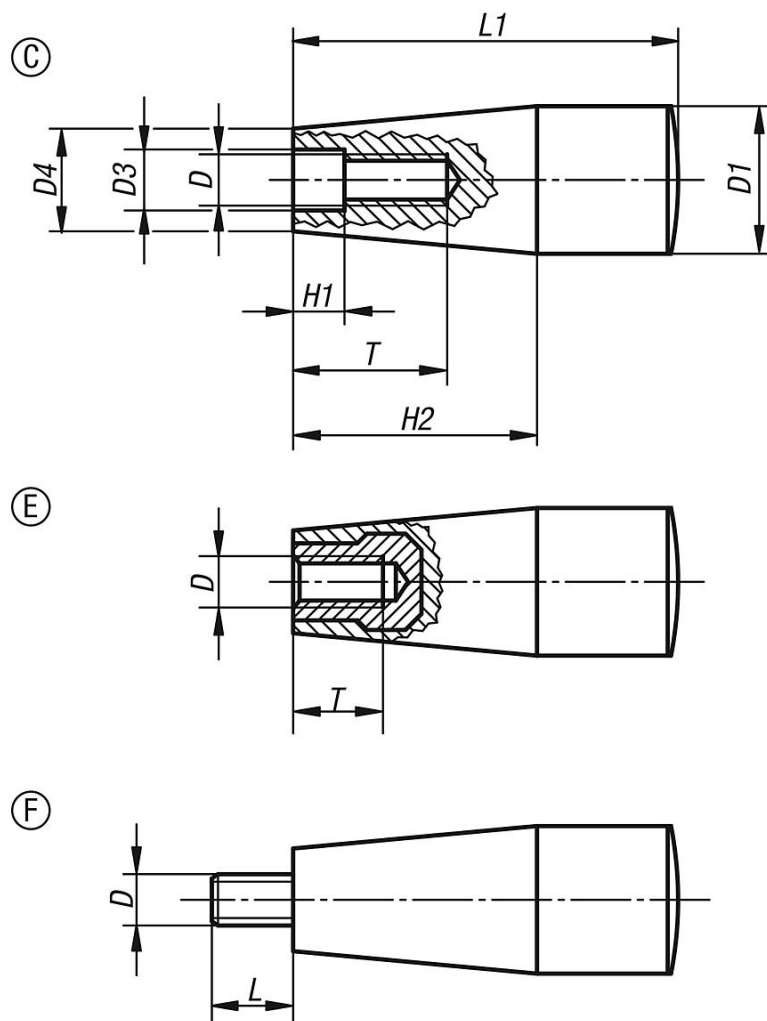

## Artikelöversikt

## Konformade handtag

Beställningsnr.	Gångtyp	Form	D	D1	D3	D4	H1	H2	L	L1	T
K0172.106	innergånga	C	M6	17	6,2	15	2	26	-	45	14
K0172.108	innergånga	C	M8	17	8,2	13	2	26	-	45	16
K0172.1081	innergånga	C	M8	23	8,5	18	2	38	-	61	24
K0172.110	innergånga	C	M10	29	10,5	21	3,5	42	-	71	28
K0172.205	innergånga	E	M5	17	-	15	-	26	-	45	10
K0172.206	innergånga	E	M6	17	-	15	-	26	-	45	9
K0172.208	innergånga	E	M8	23	-	18	-	38	-	61	14
K0172.2081	innergånga	E	M8	28	-	21	-	42	-	71	14
K0172.306	yttergånga	F	M6	17	-	15	-	26	18	45	-
K0172.308	yttergånga	F	M8	23	-	18	-	38	12	61	-
K0172.310	yttergånga	F	M10	29	-	21	-	42	20	71	-

